



EDITAL DE LICITAÇÃO
TOMADA DE PREÇOS

PROCEDIMENTO LICITATÓRIO: nº 058/2023.

MODALIDADE: Tomada de Preços nº 006/2023.

TIPO: Menor Preço Global

1. PREÂMBULO

1.1. O **MUNICÍPIO DE PIMENTA/MG**, por intermédio do Presidente da Comissão Permanente de Licitação, Allysson José Ribas de Oliveira, realizará a licitação na modalidade **Tomada de Preços**, tipo **Menor Preço Global**, sendo regido pela Lei n.º 8.666/93 e Lei Complementar nº 123/2006.

1.2. Esta licitação tem como fundamento a Lei 8.666/93 e visa principalmente o disposto no art. 3º: "... *garantir a observância do princípio constitucional da isonomia, a seleção da proposta mais vantajosa para a administração e a promoção do desenvolvimento nacional sustentável e será processada e julgada em estrita conformidade com os princípios básicos da legalidade, da impessoalidade, da moralidade, da igualdade, da publicidade, da probidade administrativa, da vinculação ao instrumento convocatório, do julgamento objetivo e dos que lhes são correlatos*".

1.3. O contrato oriundo desta licitação terá regime de **Execução Indireta** nos termos da Lei, e tipo de execução **Empreitada por Preço Global**.

1.4. Local, data de Entrega da documentação: Prefeitura Municipal de Pimenta – Departamento de Compras e Licitações – Avenida JK, n.º 396, Centro, Pimenta/MG, Telefone (37) 3324-1057, **às 09h00min do dia 04/09/2023** ou no primeiro dia útil subsequente, na hipótese de não haver expediente naquela data.

1.5. Integram o presente edital:

ANEXO I	Modelo de Declaração de conhecimento do projeto e local da obra
ANEXO II	Modelo de Termo de Desistência Recursal
ANEXO III	Modelo de Declaração – Inciso V, Art. 27 da Lei 8.666/93
ANEXO IV	Modelo de Declaração de Inexistência de Fato Impeditivo da Habilitação
ANEXO V	Modelo de Declaração de Enquadramento como ME e/ou EPP
ANEXO VI	Minuta do Contrato
ANEXO VII	Modelo de Proposta Comercial
ANEXO VIII	Modelo de Declaração de Disponibilidade de Equipamentos e Instalações
ANEXO IX	Modelo de Declaração de Demonstrativos de Índices
ANEXO X	Modelo de Declaração Art. 9º da lei 8.666/93
ANEXO XI	Modelo de Declaração de opção pela comprovação da qualificação Técnica
ANEXO XII	Planilha, Projeto, Memorial, Cronograma, composição de BDI e afins

Allysson José R. de Oliveira
Presidente da Cpl



MUNICÍPIO DE PIMENTA

ESTADO DE MINAS GERAIS

CNPJ Nº.: 16.725.962/0001-48

Email: licitapta2@gmail.com

MUNICÍPIO DE PIMENTA	
Folha	Visto
37	2

2. DO OBJETO DA LICITAÇÃO

2.1 Contratação de Empresa Especializada para Execução de Obra de Construção de Galpão em Estrutura Pré-Moldada, Incluindo Fundação, Pilares e Cobertura em Telhas Termo Acústica, Conforme Projetos (s) Descritivo (s), Cronograma (s) Físico Financeiro e Planilha (s) Orçamentária (s), incluindo serviços e fornecimento de todo o material.

DAS CONDIÇÕES DE PARTICIPAÇÃO NA LICITAÇÃO

3.1 Poderão participar da presente licitação, quaisquer interessados, cujo ramo de atividade seja equivalente/compatível ao objeto desta licitação e que estejam cadastrados no Departamento de Compras, Licitações e Cadastros da Prefeitura Municipal de Pimenta/MG até o **terceiro dia anterior à data do recebimento das propostas** e que tenham condições de atender todas as exigências e especificações contidas neste Edital, bem como aos preceitos aplicáveis e exigidos pela Lei 8.666/93 e suas posteriores alterações.

3.1.1 Para fins da comprovação do cadastramento, os licitantes deverão apresentar, fora do envelope da documentação de habilitação, cópia do Certificado de Registro Cadastral – CRC.

3.1.2.1 A não apresentação da comprovação do cadastramento impedirá a participação dos licitantes no certame.

3.2 Estão impedidos de participar direta ou indiretamente deste certame:

3.2.1 As empresas:

3.2.1.1 Estrangeiras que não funcionem no país;

3.2.1.2 Que se encontrem com falência decretada;

3.2.1.3 Suspensas de contratar com o Município de Pimenta/MG;

3.2.1.4 Cujo objeto social não seja pertinente e compatível¹ com o objeto deste procedimento licitatório;

3.2.1.5 Servidor, dirigente ou responsável pela licitação no âmbito do Município de Pimenta/MG;

3.2.1.6 Entidades empresariais que estejam reunidas em consórcio²;

3.3 A participação nesta licitação implica na aceitação integral e irrestrita dos termos deste Edital, dos Regulamentos Administrativos, das Normas Técnicas e principalmente, as exigências contidas na Lei Federal nº 8.666/93 e suas alterações.

3.4 Para participação na presente licitação a empresa deverá declarar disponibilidade dos equipamentos e instalações adequados para a execução da obra, admitida a equivalência, se tecnicamente viável, a juízo do Município de Pimenta/MG,

¹ Nota Explicativa: Art. 48, II da Lei Complementar 123/2006 – aplicação não obrigatória.

¹ Nota Explicativa: O objeto social incompatível com o objeto da licitação é impeditivo à contratação, a ser aferido na fase de habilitação jurídica. Nesse sentido o Tribunal de Contas da União, Acórdão 642/2014-Plenário.

¹ Nota Explicativa: O presente edital não prevê as condições de participação de empresas reunidas em consórcio, vez que a experiência prática demonstra que as licitações que permitem essa participação são aquelas que envolvem serviços de grande vulto e/ou de alta complexidade técnica. "...a aceitação de consórcios na disputa licitatória situa-se no âmbito do poder discricionário". Acórdãos de nº. 1.636/2006-P e 566/2006-P" - TCU Ac n. 2869/2012-Plenário.

Allysson José R. de Oliveira
Presidente da CPL

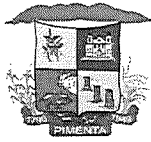

MUNICÍPIO DE PIMENTA

ESTADO DE MINAS GERAIS

CNPJ Nº.: 16.725.962/0001-48

Email: licitapta2@gmail.com

MUNICÍPIO DE PIMENTA	
Folha	Visto
38	2

devendo ser comprovado, através de Declaração Formal, a ser apresentada juntamente com a Documentação de Habilitação, **conforme Anexo VIII**;

3.5 Para participação na presente licitação a empresa deverá apresentar Atestado de Visita Técnica fornecido pela Secretaria Municipal de Urbanismo, atestando que recebeu os documentos e que tomou conhecimento de todas as informações e condições para o cumprimento das obrigações objeto desta Licitação.

3.5.1 A Visita Técnica será realizada a partir da data de publicação do edital até o primeiro dia útil anterior ao protocolo dos envelopes, previamente agendadas pelo telefone (37) 3324-1057.

3.5.2 A visita deve ser realizada individualmente, por representante legal/técnico da empresa interessada.

3.5.3 Os licitantes com visita técnica agendada deverão comparecer na **Avenida JK, nº 396 – Bairro Centro – Pimenta/MG**, onde serão encaminhados/acompanhados ao local da obra.

4. DO CADASTRAMENTO

4.1 Para cadastramento do licitante, os interessados deverão comparecer na sede da Prefeitura Municipal de Pimenta/MG munidos da documentação definida na Lei 8.666/93, proceder ao cadastramento da empresa, até o terceiro dia anterior a data da licitação.

4.2 O cadastramento da licitante, para fins de participação nesta licitação poderá ser feito até o terceiro dia anterior à data da sessão prevista neste edital.

4.2.1 O cadastramento poderá ser solicitado e realizado por solicitação formal pelo e-mail licitapta2@gmail.com **desde que** os documentos apresentados possam ter sua veracidade e ou assinatura aferida online nos termos da Lei.

4.3 A apresentação da documentação para cadastramento não habilita o licitante na participação neste certame devendo o mesmo, para fins de habilitação no certame, apresentar toda a documentação exigida neste edital, podendo usar, no que couber, o CRC – Certificado de Registro Cadastral deste Município de Pimenta/MG como comprovação das Certidões/documentos nele contidos e que estejam vigentes na data da sessão.

4.4 Para fins da comprovação do cadastramento, os licitantes deverão apresentar, **fora do envelope da documentação** de habilitação, cópia do Certificado de Registro Cadastral – CRC.

4.4.1 A não apresentação da comprovação do cadastramento impedirá a participação dos licitantes no certame.

4.5 A documentação para cadastro e emissão do CRC Municipal é a que se segue:

4.5.1 Registro comercial, em caso de empresa individual, ou ato constitutivo, estatuto ou contrato social em vigor com todas as suas alterações, ou ato constitutivo consolidado³, devidamente registrado, em se tratando de sociedades comerciais, e, no caso de sociedades por ações, acompanhado de documentos de eleições de seus administradores, quando a licitante for representada por pessoa que estatutariamente tenha poder para tal, comprovando esta capacidade jurídica.

³ NOTA EXPLICATIVA: Se as alterações, em sua totalidade, tiverem sido consolidadas num só documento, devidamente registrado na Junta Comercial, bastará a apresentação do contrato social consolidado, documento que consubstancia a consolidação de todas as alterações realizadas. Do contrário, o licitante poderá apresentar a versão original acompanhada das alterações promovidas e registradas no órgão competente.

Allysson José R. de Oliveira
Presidente da CPL



MUNICÍPIO DE PIMENTA

ESTADO DE MINAS GERAIS

CNPJ Nº.: 16.725.962/0001-48

Email: licitapta2@gmail.com

MUNICÍPIO DE PIMENTA	
Folha	Visto
39	2

- 4.5.2** Certidão Civil Negativa Judicial ou Certidão Negativa específica de Falência e Concordata expedida pelo distribuidor da sede da Pessoa Jurídica, datada de no máximo 90 (noventa) dias corridos anteriores à data de realização da sessão pública do pregão, se outro prazo não for definido na própria certidão.
- 4.5.3** Prova de inscrição no Cadastro Nacional de Pessoas Jurídicas do Ministério da Fazenda (CNPJ), vigente na data prevista para abertura da licitação;
- 4.5.4** Prova de inscrição no Cadastro de Contribuintes Estadual ou Municipal, relativo ao domicílio ou sede do licitante, pertinente ao seu ramo de atividade e compatível com o objeto do certame;
- 4.5.5** Prova de regularidade para com as Fazendas **Federal, Estadual e Municipal**, do domicílio ou sede do licitante, ou outra equivalente na forma da lei, mediante a apresentação das respectivas certidões;
- 4.5.6** Prova de regularidade perante o Fundo de Garantia por Tempo de Serviço (FGTS), por meio da apresentação do CRF - Certificado de Regularidade do FGTS;
- 4.5.7** Prova de regularidade trabalhista, mediante certidão negativa ou negativa com efeitos de positiva emitida pela Justiça do Trabalho, na forma dos artigos 27, inciso IV, e 29, inciso V, da Lei 8.666/93;
- 4.5.8** Declaração de situação regular perante o Ministério do Trabalho, conforme inciso V, art. 27 da Lei 8.666/93, conforme modelo do Anexo III;
- 4.5.9** Declaração de não possui em seu quadro de pessoal servidores públicos do Poder Executivo vedados pelo Art. 9º da Lei 8666/93, conforme modelo do Anexo X.
- 4.5.10** Cédula de Identidade ou documento equivalente e CPF do (s) representante (s) legal da empresa;
- 4.5.11** Certidão de Registro da empresa junto ao CREA e/ou CAU.

5 DA HABILITAÇÃO

5.1 A documentação de habilitação deverá ser apresentada em envelope lacrado e rubricado, trazendo em sua parte externa os seguintes dizeres:

ENVELOPE Nº. 01 - DOCUMENTAÇÃO DE HABILITAÇÃO
PROPONENTE:
PREFEITURA MUNICIPAL DE PIMENTA/MG
PROCEDIMENTO LICITATÓRIO Nº 058/2023
TOMADA DE PREÇOS Nº 006/2023

5.2 Constar **OBRIGATORIAMENTE** o seguinte:

5.2.1 DA HABILITAÇÃO JURÍDICA (Art. 28 da Lei Federal 8.666/93):

5.2.1.1 Registro comercial, em caso de empresa individual, ou ato constitutivo, estatuto ou contrato social em vigor, com todas as suas alterações, ou ato constitutivo consolidado⁴, devidamente registrado, em se tratando de sociedades comerciais, e, no caso de sociedades por

⁴ NOTA EXPLICATIVA: Se as alterações, em sua totalidade, tiverem sido consolidadas num só documento, devidamente registrado na Junta Comercial, bastará a apresentação do contrato social consolidado, documento que consubstancia a consolidação de todas as alterações realizadas. Do contrário, o licitante poderá apresentar a versão original acompanhada das alterações promovidas e registradas no órgão competente.



MUNICÍPIO DE PIMENTA

ESTADO DE MINAS GERAIS

CNPJ Nº.: 16.725.962/0001-48

Email: licitapta2@gmail.com

MUNICÍPIO DE PIMENTA	
Folha	Visto
40	2

ações, acompanhado de documentos de eleições de seus administradores, quando a licitante for representada por pessoa que estatutariamente tenha poder para tal, comprovando esta capacidade jurídica.

5.2.2 DA REGULARIDADE FISCAL (Art. 29 da Lei federal 8.666/93):

5.2.2.1 Prova de inscrição no Cadastro Nacional de Pessoas Jurídicas do Ministério da Fazenda (CNPJ), vigente na data prevista para abertura da licitação;

5.2.2.2 Prova de inscrição no Cadastro de Contribuintes Estadual (emitido pelo SIARE e/ou órgão responsável) ou Municipal, relativo ao domicílio ou sede do licitante, concernente ao seu ramo de atividade e compatível com o objeto do contrato;

5.2.2.2.1 A prova da inscrição poderá ser feita por documento hábil emitido pelo órgão municipal ou estadual podendo estar inclusive mencionada em Certidões de Débitos e/ou documento apresentado na sessão.

5.2.2.3 Prova de regularidade para com as Fazendas Federal, Estadual e Municipal, do domicílio ou sede do licitante, ou outra equivalente na forma da lei, mediante a apresentação das seguintes certidões:

5.2.2.3.1 Certidão Conjunta Negativa de Débitos ou Certidão Conjunta Positiva com Efeitos de Negativa, relativos a Tributos Federais e à Dívida Ativa da União, expedida pela Secretaria da Receita Federal;

5.2.2.3.2 Certidão Negativa de Débitos ou Certidão Conjunta Positiva com Efeitos de Negativa para com a Fazenda Estadual do domicílio ou sede do licitante;

5.2.2.3.3 Certidão Negativa ou Positiva com Efeitos de Negativa de Tributos Municipais, expedida pela Secretaria Municipal de Finanças ou equivalente.

5.2.2.4 Prova de regularidade perante o Fundo de Garantia por Tempo de Serviço (FGTS), por meio da apresentação do CRF - Certificado de Regularidade do FGTS;

5.2.2.5 Prova de regularidade trabalhista, mediante certidão negativa ou positiva com efeitos de negativa emitida pela Justiça do Trabalho, na forma dos artigos 27, inciso IV, e 29, inciso V, da Lei 8.666/93.

5.2.2.6 Declaração de Inexistência de Fato Impeditivo para Habilitação, em conformidade com o Artigo 87 da Lei nº. 8666/93 e alterações (Anexo IV);

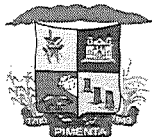

MUNICÍPIO DE PIMENTA

ESTADO DE MINAS GERAIS

CNPJ Nº.: 16.725.962/0001-48

Email: licitapta2@gmail.com

MUNICÍPIO DE PIMENTA	
Folha	Visto
41	2

5.2.2.7 Declaração de que a empresa não emprega menores de 18 anos em trabalho noturno, perigoso ou insalubre e menores de 16 anos de idade, salvo na condição de aprendiz, a partir de 14 anos, conforme disposto no inciso XXXIII, do art. 7º da Constituição Federal, emitido pela Delegacia Regional do Trabalho ou pela própria empresa licitante, conforme Anexo III.

5.2.2.8 Declaração de não possui em seu quadro de pessoal servidores públicos do Poder Executivo vedados pelo Art. 9º da Lei 8666/93, conforme modelo do Anexo X.

5.2.2.9 A(s) licitante(s) participantes deverão, para comprovação da qualidade de ME / EPP e/ou equiparadas, para gozar dos benefícios da Lei Complementar 123/2006, apresentar:

5.2.2.9.1 Declaração formal, conforme anexo V, sob as penas da Lei acompanhada de Declaração de Enquadramento de ME ou EPP, conforme o caso, devidamente registrada e arquivada na respectiva Junta Comercial, datada no máximo de 60 dias, ou,

5.2.2.9.2 Declaração formal, conforme anexo V, sob as penas da Lei acompanhada da Certidão Simplificada expedida pela Junta Comercial do Estado, datada no máximo de 60 dias, ou,

5.2.2.9.3 Declaração formal, conforme anexo V, sob as penas da Lei acompanhada da Declaração de microempreendedor individual, datada no máximo de 60 dias, ou ainda;

5.2.2.9.4 Declaração formal, conforme anexo V, sob as penas da Lei acompanhada do documento legal hábil a comprovar a condição ME ou EPP, datada no máximo de 60 dias.

5.2.3 DA QUALIFICAÇÃO ECONÔMICA – FINANCEIRA (Art. 31 da Lei 8.666/93):

5.2.3.1 Certidão Civil Negativa Judicial ou Certidão Negativa específica de Falência e Concordata expedida pelo distribuidor da sede da Pessoa Jurídica, datada de no máximo 90 (noventa) dias corridos anteriores à data de realização da sessão pública, se outro prazo não for definido na própria certidão.

5.2.3.2 Demonstração da boa situação econômica financeira⁵ do licitante que poderá se dar de uma das seguintes formas a ser indicada pelo licitante, conforme Anexo XI:

⁵ A exigência de índices de liquidez objetiva verificar se a empresa licitante dispõe de recursos financeiros suficientes para garantir os futuros compromissos assumidos com a Administração Pública. Nos editais do Município de Pimenta/MG, utiliza-se os índices de Liquidez Geral, Liquidez Corrente e Solvência Geral superior a 1,00, que remetem àqueles largamente utilizados pelo mercado, inclusive pelo DER/MG e DNIT.

Allysson José R. de Oliveira
Presidente da CPL

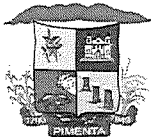

5.2.3.2.1 Comprovação de capital mínimo correspondente a 10% (dez por cento) do valor global estimado da contratação que será aferido com a análise do contrato social e alterações, ou documento equivalente; **ou**

5.2.3.2.2 Comprovação de patrimônio líquido mínimo correspondente a 10% (dez por cento) do valor global estimado da contratação que será aferido com a apresentação do Balanço Patrimonial do exercício já exigível; **ou**

5.2.3.2.3 Comprovação da boa situação econômica e financeira com a apresentação do balanço patrimonial e demonstrações contábeis do último exercício social devidamente assinado pelo profissional responsável pela contabilidade da empresa licitante, consubstanciada nos seguintes índices:

a) Fórmula:

Índice de Liquidez Corrente (ILC) - Igual ou superior a 1,0 calculado pela fórmula:

$$ILC = \frac{AC}{PC}$$

Índice Liquidez Geral (ILG) - Igual ou superior a 1,0 calculado pela fórmula:

$$ILG = \frac{AC + RLP}{PC + ELP}$$

Solvência Geral - Igual ou maior a 1,0 calculado pela fórmula:

$$SG = \frac{AT}{PC + ELP}$$

b) Siglas: AC = Ativo Circulante - PC = Passivo Circulante / RLP = Realizável a Longo Prazo - ELP = Exigível longo prazo / SG = Solvência Geral - AT = Ativo Total;

c) Os balanços e os demonstrativos dos Índices acima deverão ser assinados por contador registrado no Conselho Regional de Contabilidade, indicando o número e folhas do Livro Diário do qual foram transcritos os balanços;

d) As S/A's deverão apresentar cópia do balanço publicado e as Limitadas deverão apresentar Balanço do qual conste, expressamente o número de folhas do Diário em que se ache transcrito e certificado por contador inscrito no Conselho Regional de Contabilidade;

e) Os balanços referentes às S/A's deverão estar publicados no Diário Oficial. O descumprimento deste item leva à inabilitação do licitante;

f) O MEI – Micro Empreendedor Individual deverá apresentar o balanço e demonstrativos dos índices contábeis com a qualificação econômica e financeira exigida, sob pena de inabilitação, especialmente porque a Lei de Licitações prevalece sobre outras normas, em razão do princípio da especialidade;



MUNICÍPIO DE PIMENTA

ESTADO DE MINAS GERAIS

CNPJ Nº.: 16.725.962/0001-48

Email: licitapta2@gmail.com

MUNICÍPIO DE PIMENTA	
Folha	Visto
43	/

g) As licitantes classificadas como Microempresas e empresas de pequeno porte, não poderão, para fins da comprovação dos índices de qualificação econômica e financeira, substituir os balanços pela Declaração Anual de Imposto de Renda, especialmente porque a Lei de Licitações prevalece sobre outras normas, em razão do princípio da especialidade;

h) Para fins de comprovação dos índices acima a empresa proponente **poderá, para fins de facilitar o trabalho de análise na sessão de licitação, apresentar Demonstrativo da Boa situação Econômico-financeira (conforme Anexo X) elaborado pelo contador, onde demonstre claramente as operações que foram realizadas para apresentação do resultado, não sendo aceitos somente os balanços para comprovação dos índices;**

5.2.3.3 A LICITANTE interessada em participar deste certame fica obrigada a prestar garantia nas mesmas modalidades e critérios previstos no caput e § 1º do art. 56 da Lei 8.666/93 no valor equivalente a 1% (um por cento) do valor estimado do objeto da contratação, da seguinte forma:

5.2.3.3.1 **Caução em dinheiro ou em títulos da dívida pública,** devendo estes ter sido emitidos sob a forma escritural, mediante registro em sistema centralizado de liquidação e de custódia autorizado pelo Banco Central do Brasil e avaliados pelos seus valores econômicos, conforme definido pelo Ministério da Fazenda; ou **Seguro garantia;** ou **Fiança bancária;**

a) A garantia na modalidade caução em dinheiro deverá ser efetuada até o primeiro dia útil que antecede a data da sessão desta licitação. Tal exigência se justifica vez que, sendo a sessão às 08:30 horas, poderá não haver tempo hábil na tesouraria para processamento da caução em dinheiro no mesmo dia da sessão.

5.2.3.4 O comprovante de cumprimento da garantia de participação prevista neste edital, em qualquer das modalidades, **deverá ser apresentado juntamente com os documentos de habilitação (ENVELOPE 01);**

5.2.3.4.1 Será declarada inabilitada a LICITANTE que não comprovar a garantia de participação de que trata este edital, em qualquer das modalidades previstas;

5.2.3.5 A caução de participação prestada pelo licitante será lhe devolvida, a requerimento, após a homologação do certame.

5.2.4 DA QUALIFICAÇÃO TÉCNICA (Art. 30 da Lei 8.666/93):

5.2.4.1 Certidão atualizada de registro da Pessoa Jurídica/empresa licitante expedida pelo Conselho Regional de Engenharia – CREA e/ou Conselho

Allysson José R. de Oliveira
Presidente da CPL

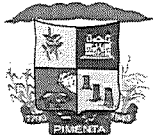

Regional de Arquitetura e Urbanismo - CAU, com indicação do (s) responsável (s) técnico (s) da empresa;

5.2.4.2 Certidão atualizada de registro do Responsável Técnico da empresa licitante expedida pelo Conselho Regional de Engenharia – CREA e/ou Conselho Regional de Arquitetura e Urbanismo – CAU;

5.2.4.3 Atestado de Capacidade Técnica, emitido por pessoa jurídica de direito público ou privado, atestando a potencialidade da empresa licitante em atividades compatíveis com o objeto desta licitação.

5.2.4.3.1 O atestado de capacidade técnica deverá estar acompanhado da respectiva Certidão de Acervo Técnico do CREA e/ou CAU, comprovando a execução de serviços, pertinente e compatível, com as características da presente licitação;

5.2.4.3.2 O acervo técnico da licitante corresponderá ao acervo técnico de seus responsáveis técnicos e que será assim a interpretação nesta licitação segundo normas do CREA, que assim o define;

5.2.4.3.3 O (s) atestado (s) e/ou certidão (s) fornecido (s) por pessoas jurídicas de direito público ou privado, somente será (ão) aceito com a (s) respectiva (s) certidão (s) do CREA;

5.2.4.3.4 Deve ser apresentado somente o (s) atestado (s) e/ou certidão (s) necessário (s) e suficiente (s) para a comprovação do exigido, podendo, para fins de agilidade na análise habilitatórias, ser indicado, com “*marca texto*”, os itens que comprovarão as exigências.

5.2.4.4 Comprovação de que, no “quadro de profissionais da empresa”, na data prevista para entrega dos envelopes, existe registrado/contratado, profissional de nível superior com responsabilidade técnica pelos serviços pertinentes a serem executados;

5.2.4.4.1 A comprovação de que o profissional de nível superior com a responsabilidade técnica pertence ao quadro permanente da empresa, será feita através da apresentação de:

5.2.4.4.1.1 cópia da Carteira de Trabalho e Previdência Social, e/ou

5.2.4.4.1.2 cópia da ficha de Registro de empregados (FRE), e/ou

5.2.4.4.1.3 cópia do contrato de prestação de serviços, e/ou

5.2.4.4.1.4 por qualquer outra forma legalmente válida que demonstre o vínculo entre o profissional e a empresa;

5.2.4.4.1.5 No caso do responsável técnico ser proprietário da empresa, a comprovação será feita através do contrato social da mesma;

5.2.4.5 Declaração de disponibilidade dos equipamentos e instalações adequados para a execução da obra, admitida a equivalência, se tecnicamente viável, a juízo do Município de Pimenta/MG; (**anexo VIII**);

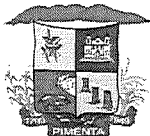

5.2.4.6 Comprovação de realização de Visita Técnica nos termos do Art. 30, III da Lei 8.666/93 através da apresentação de comprovação da realização de visita técnica no local da realização da obra;

5.2.4.6.1 Não sendo possível a realização da Visita Técnica nos termos do edital, o licitante deverá apresentar declaração (**anexo I**) de que recebeu os documentos e tem conhecimento de todas as informações e condições locais para o cumprimento das obrigações do objeto licitado.

6 DA PROPOSTA DE PREÇOS

6.1 A proposta de preço deverá ser apresentada em envelope lacrado e rubricado, trazendo em sua parte externa dizeres como os seguintes:

ENVELOPE Nº 02 - PROPOSTA COMERCIAL
PROPONENTE:
MUNICÍPIO DE PIMENTA/MG
PROCEDIMENTO LICITATÓRIO Nº 058/2023
TOMADA DE PREÇOS Nº 006/2023

6.2 As propostas comerciais deverão ser datilografadas ou impressas, e entregues da seguinte forma:

6.2.1 Impressa em uma via, com suas páginas numeradas e rubricadas, e a última assinada pelo representante legal da empresa, sem emendas, acréscimos, borrões, rasuras, ressalvas, entrelinhas ou omissões, sob pena de desclassificação, salvo se, inequivocamente, tais falhas não acarretarem lesões a direito dos demais licitantes, prejuízo à administração ou não impedirem a exata compreensão de seu conteúdo;

6.2.1.1 Deverá acompanhar a proposta de preços impressa uma Planilha de quantitativos e preços Unitários, com preços em real, que poderá ser grafada em computador ou equivalente, apresentada em 1 (uma) via original devidamente assinada, respeitado o teto máximo de preços unitários e totais;

6.2.1.2 Deverá acompanhar a proposta de preços impressa um Cronograma físico financeiro que poderá ser grafado em computador ou equivalente, apresentada em 1 (uma) via original devidamente assinada;

6.2.1.3 Deverá acompanhar a proposta de preços impressa a Planilhas de composições do detalhamento de encargos sociais e do BDI que poderá ser grafada em computador ou equivalente, apresentada em 1 (uma) via original devidamente

Allysson José R. de Oliveira
Presidente da CPL

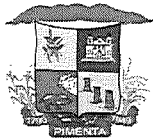

MUNICÍPIO DE PIMENTA

ESTADO DE MINAS GERAIS

CNPJ Nº.: 16.725.962/0001-48

Email: licitapta2@gmail.com

MUNICÍPIO DE PIMENTA	
Folha	Visto
96	1

assinada, respeitado o teto máximo de preços unitários e totais;

6.3 Para a validade das propostas, as mesmas deverão obrigatoriamente, além dos requisitos exigidos no item 6.2.1, conterem:

6.3.1 Nome, número do CNPJ, endereço, e meios de comunicação à distância do licitante;

6.3.2 Prazo de validade da proposta não inferior a 60 (sessenta) dias, contados da data estipulada para a entrega dos envelopes;

6.3.3 Conter a descrição detalhada dos itens e respectivos preços em valor unitário e total para o item/objeto da licitação, conforme modelo constante do Anexo VII, em moeda corrente nacional;

6.3.4 Prazo de execução do objeto, conforme estabelecido no Edital e no Anexo VI (Minuta do Contrato);

6.3.5 Condições de Pagamento, conforme estipulado no edital;

6.3.6 Para elaboração da proposta de preço, deverá ser observado o teto máximo para preços unitários e totais, definidos na Planilha Orçamentária de Custos anexo a este edital, não podendo a proposta de preços ultrapassar os valores unitários e totais, sob pena de desclassificação.

6.3.7 Declaração de que nos preços propostos encontram-se incluídos todos os tributos, encargos sociais, BDI e quaisquer outros ônus que porventura possam recair sobre o fornecimento/execução do objeto da presente licitação.

6.4 Uma vez abertas as propostas, não serão admitidos cancelamentos, retificações de preços, alterações ou alternativas nas condições/especificações estipuladas. Não serão consideradas as propostas que contenham entrelinhas, emendas, rasuras ou borrões que não estejam ressalvados.

6.5 Os critérios de julgamento e aceitabilidade da proposta são:

6.5.1 Será considerada mais vantajosa para a Administração e, conseqüentemente, classificada em primeiro lugar, a proposta que, satisfazendo a todas as exigências e condições deste edital, apresente o **MENOR PREÇO GLOBAL**;

6.5.2 Não serão aceitas propostas com preços excessivos ou manifestamente inexequíveis, assim considerada aquela que não venha a ter demonstrada sua viabilidade através de documentação comprobatória de que os custos são coerentes com os de mercado e que os coeficientes de produtividade são compatíveis com a execução do objeto.

6.5.3 Os preços unitários, subtotais e totais deverão ser expressos em reais, com até 02 (duas) casas decimais, sob pena de serem arredondados para baixo.

6.5.4 Os preços apresentados devem refletir os de mercado e compreender todas as despesas incidentes sobre o objeto licitado, tais como, impostos, tarifas, fretes, seguros etc.

6.5.5 Não serão aceitos preços que ofereçam vantagens baseadas nas ofertas dos demais concorrentes, os excessivos ou os inexequíveis.

6.5.6 O preço máximo para o objeto deste certame é o constante no preço da planilha orçamentária de referência, anexo do presente edital e será aferido na fase das propostas comerciais.

Alysson José R. de Oliveira
Presidente da CPL

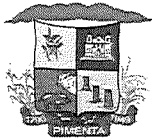

MUNICÍPIO DE PIMENTA

ESTADO DE MINAS GERAIS

CNPJ Nº.: 16.725.962/0001-48

Email: licitapta2@gmail.com

MUNICÍPIO DE PIMENTA	
Folha	Visto
47	2

6.5.7 O ônus da prova da exequibilidade do preço incumbe ao autor da proposta, no prazo de 05 (cinco) dias contados da intimação.

7 DO PROCEDIMENTO

7.1 A licitação se procederá em três fases: protocolo, habilitação e proposta comercial.

7.2 Em sessão pública, no dia, horário e local indicados neste Edital, a Comissão Permanente de Licitações, dará início aos trabalhos, pela seguinte forma:

7.2.1 PROTOCOLO DOS ENVELOPES – até as **09h00min** do dia **04/09/2023** diretamente com o Presidente da CPL, **na sala de Licitações e Compras** do Município de Pimenta/MG, à Avenida JK, nº 396, Centro, na cidade de Pimenta/MG;

7.2.2 ENVELOPE 01 – (HABILITAÇÃO): A abertura dos envelopes relativos aos documentos de habilitação dar-se-á às **09h00min do dia 04/09/2023** na sala de Licitações e Compras do Município de Pimenta/MG, à Avenida JK, nº 396, Centro, na cidade de Pimenta/MG;

7.2.3 ENVELOPE 02 – (PROPOSTA COMERCIAL): A abertura dos envelopes relativos às propostas comerciais **dar-se após encerrado a fase de habilitação, transcorrido o prazo para interposição de recursos**, especificado no Artigo 109 da Lei 8.666/93;

7.2.4 Observação: Havendo desistência expressa de todos os licitantes, por qualquer meio hábil, relativo à interposição de recursos especificados no item anterior, a abertura dos envelopes das Propostas Comerciais dar-se imediatamente (após o julgamento dos Envelopes 01); sendo que os trabalhos de abertura e julgamento (Envelopes 02) serão também realizados na Sala de Licitações e Cadastros do Município de Pimenta/MG, à Avenida JK, nº 396, Centro, na cidade de Pimenta/MG;

7.2.5 No caso de haver inabilitação de qualquer licitante, importará na preclusão do seu direito de participar das fases subsequentes, devolvendo-lhe o “Envelope 02”, devidamente lacrado;

7.2.6 A desistência do direito de interpor recursos deverá ser formalizada em declaração escrita, conjunta ou individual, de todas as licitantes, ou ainda na própria Ata da Sessão, ou ainda poderá ser enviada junto à documentação de habilitação, **conforme Anexo II**;

7.2.7 No caso de empate entre duas ou mais propostas e, após obedecido o disposto do parágrafo 2º do Art. 45 da Lei 8.666/93, a classificação se fará, obrigatoriamente por sorteio, em ato público, para o qual todas as licitantes, através de seus representantes presentes, serão convocadas, vedado qualquer outro processo;

7.2.8 Das reuniões para análise dos Envelopes 01 e 02, lavrar-se-á ata

Allysson José R. de Oliveira
Presidente da CPL

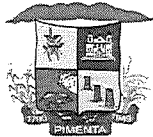

MUNICÍPIO DE PIMENTA

ESTADO DE MINAS GERAIS

CNPJ Nº.: 16.725.962/0001-48

Email: licitapta2@gmail.com

MUNICÍPIO DE PIMENTA	
Folha	Visto
48	✓

circunstanciada (s), na (s) qual (s) serão consignadas eventuais reclamações, impugnações ou protestos interpostos por qualquer das licitantes, relativamente à outra(s) licitante(s) ou ao processamento da licitação, que poderão ser decididas de plano pela Comissão, sendo que a (s) ata (s) será assinada pela Comissão, pelas licitantes através de seus representantes e por quem mais interessar;

7.2.9 Os representantes das licitantes poderão examinar e analisar a documentação da habilitação e proposta comercial das demais licitantes;

7.2.10 A Comissão, no ato do julgamento das Propostas Comerciais, poderá solicitar, por escrito, esclarecimentos sobre a proposta de um ou mais licitantes, afim de real entendimento, prevalecendo sempre o que o licitante esclarecer por escrito.

8 DAS IMPUGNAÇÕES E ESCLARECIMENTOS AO EDITAL

8.1 Dos pedidos de esclarecimentos:

8.1.1 Os pedidos de esclarecimentos referentes a este procedimento poderão ser enviados ao Presidente da Comissão de Licitação, em até 02 (dois) dias úteis anteriores à data fixada para a abertura da sessão pública, para o meio eletrônico – licitapta2@gmail.com e/ou ainda protocolados diretamente na Sede da Prefeitura Municipal;

8.2 Das impugnações:

8.2.1 Até 05 (cinco) dias úteis antes da data fixada para abertura dos envelopes de habilitação, qualquer cidadão poderá impugnar o ato convocatório respectivo e até o segundo dia útil que anteceder a data fixada para abertura dos envelopes de habilitação, qualquer licitante poderá impugnar o ato convocatório respectivo, mediante registro da petição impugnatória junto ao Departamento de Compras e Licitações no Prédio da prefeitura Municipal ou preferencialmente, poderá ser enviada para o endereço eletrônico licitapta2@gmail.com;

8.2.2 A Administração Municipal julgará e responderá a impugnação no prazo e termos legais.

9 DOS RECURSOS ADMINISTRATIVOS

9.1 Dos atos da Administração cabem recursos nos termos do Art. 109 da Lei 8.666/93.

10 DO PAGAMENTO, DA RUBRICA ORÇAMENTÁRIA E DO REAJUSTE

10.1 O Município de Pimenta/MG pagará à licitante vencedora o valor constante na sua proposta de preços, nestes já consideradas todas as despesas (materiais e mão de obra, impostos, tarifas, taxas, BDI etc).

Alysson José R. de Oliveira
Presidente da CPL



MUNICÍPIO DE PIMENTA

ESTADO DE MINAS GERAIS

CNPJ Nº.: 16.725.962/0001-48

Email: licitapta2@gmail.com

MUNICÍPIO DE PIMENTA	
Folha	Visto
49	1

10.2 Para as despesas decorrentes da presente licitação serão utilizados recursos próprios do município e recursos próprios, consignados no orçamento vigente nas seguintes rubricas orçamentárias:

Ficha 376 02.05.01.18.542.0010.1065.4.4.90.51.00 – Fonte 1.500

10.3 O(s) pagamento(s) será(ão) realizado(s) de acordo com a(s) medição(ões) realizada(s).

10.3.1 O município efetuará o(s) pagamento(s) no prazo de até 10 dias úteis após a aprovação do Boletim de Medição e emissão da respectiva Nota Fiscal.

10.3.2 O(s) pagamento(s) fica(m) condicionado(s) à aprovação do Boletim de Medição e liberação dos recursos pelo órgão concedente.

10.4 Todos os pagamentos serão realizados mediante apresentação de Nota(s) Fiscal(s) e consequente aceitação da(s) mesma(s). As notas fiscais deverão ser emitidas após a aprovação do Boletim de Medição.

10.5 Caso verifique irregularidades na emissão da(s) Nota(s) Fiscal(s), será feita a devolução e solicitada outra(s) Nota(s) Fiscal(s), ficando, sem qualquer custo adicional para a Contratante que prorrogará o prazo de pagamento proporcionalmente à sua regularização.

10.6 A Nota Fiscal de prestação de serviços, objeto desta licitação, deverá ser emitida em nome do Município de Pimenta/MG, pessoa jurídica inscrita no CNPJ sob o nº 16.725.962/0001-48.

10.7 No valor está incluso todos os custos com todos as despesas com maquinários e mão-de-obra necessários para a execução da obra, bem como todos os encargos que porventura possa recair sobre a execução dos serviços, objeto deste contrato.

10.8 O preço da presente, será fixo e irrevogável.

11 DAS DISPOSIÇÕES REFERENTES À LEI COMPLEMENTAR 123/2006

11.1 Da identificação da microempresa ou EPP:

11.1.1 Para usufruir do tratamento diferenciado e favorecido previsto na Lei Complementar n.º 123/2006, deverá apresentar a seguinte documentação:

11.1.1.1 Declaração formal, sob as penas da Lei acompanhada de Declaração de Enquadramento de ME ou EPP, conforme o caso, devidamente registrada e arquivada na respectiva Junta Comercial, datada no máximo de 60 dias, ou,

11.1.1.2 Declaração formal, sob as penas da Lei acompanhada da Certidão Simplificada expedida pela Junta Comercial do Estado, datada no máximo de 60 dias, ou,

Allysson José R. de Oliveira
Presidente da CPL

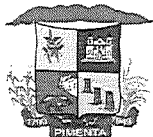

MUNICÍPIO DE PIMENTA

ESTADO DE MINAS GERAIS

CNPJ N°.: 16.725.962/0001-48

Email: licitapta2@gmail.com

MUNICÍPIO DE PIMENTA	
Folha	Visto
90	

11.1.1.3 Declaração formal, sob as penas da Lei acompanhada da Declaração de microempreendedor individual, datada no máximo de 60 dias, ou ainda;

11.1.1.4 Declaração formal, sob as penas da Lei acompanhada do documento legal hábil a comprovar a condição ME ou EPP, datada no máximo de 60 dias.

11.1.1.5 A não entrega da documentação para a **identificação da microempresa ou Empresa de Pequeno Porte** indicará que a licitante optou por não utilizar os benefícios previstos na LC n.º 123, de 2006.

11.2 Dos benefícios referentes ao empate:

11.2.1 No caso de equivalência dos valores apresentados pelas microempresas e empresas de pequeno porte ou equivalentes será realizado sorteio entre elas.

11.3 Dos benefícios referentes à regularidade fiscal:

11.3.1 As microempresas e empresas de pequeno porte deverão apresentar toda a documentação exigida para efeito de comprovação de regularidade fiscal, mesmo que esta apresente alguma restrição.

11.3.1.1 No caso da licitante ser uma microempresa ou uma empresa de pequeno porte e apresentar restrições na comprovação da regularidade fiscal lhe serão assegurado o prazo de 05 (cinco) dias úteis, a partir de sua declaração como licitante vencedora do certame, prorrogável por igual período, a critério da Administração Pública, para regularização da documentação.

11.3.1.2 A não regularização da documentação no prazo previsto implicará decadência do direito à contratação, sem prejuízo das sanções previstas no art. 81 da Lei nº 8.666/93, sendo facultado à Administração convocar as licitantes remanescentes, na ordem de classificação, para a assinatura do respectivo Contrato, ou revogar a licitação.

12 DA LEGISLAÇÃO APLICÁVEL

12.1 O Edital da presente licitação pública reger-se-á, principalmente, pelos comandos legais seguintes:

- 12.1.1** Lei nº 8.666/1993 e alterações posteriores - Lei de Licitações;
- 12.1.2** Lei Complementar nº 123/2006 e alterações posteriores;
- 12.1.3** Artigos 177, 178, 179 e 180 da Lei 14.133/2021;
- 12.1.4** Lei nº 13.726/18;
- 12.1.5** Demais exigências legais aplicadas à licitações e contratos.

13 DA PUBLICIDADE

13.1 O aviso deste certame será publicado no Diário Oficial da União-DOU, Diário oficial de Minas Gerais -IOF, Jornal Diário de Grande Circulação no Estado de Minas

Allysson José R. de Oliveira
Presidente da CPL

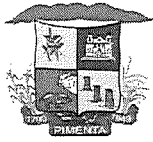

Gerais e também, Diário Oficial do Município nos termos do Decreto Federal nº 10.024/2019 e Decreto Municipal nº 2.584/2021 e disponibilizado por meio eletrônico no portal da transparência por meio do seguinte endereço eletrônico: www.pimenta.mg.gov.br/portalprefeitura/

14 DA CONVOCAÇÃO PARA CONTRATAÇÃO

14.1 A Administração convocará regularmente o interessado para assinar o termo de contrato, conforme o caso, dentro do prazo de dois dias úteis, sob pena de decair o direito à contratação, sem prejuízo das sanções previstas no art. 81 da Lei n. 8.666/93 e deste edital.

14.1.1 Para assinatura do contrato, o licitante vencedor deverá apresentar **Planilha (s) de composição (s) de custo (s) unitário (s) de cada item da planilha bem como Planilha do detalhamento de encargos sociais e do BDI e Cronograma Físico Financeiro** nos termos da Súmula nº 258 do TCU com a observância dos critérios e exigências legais em todos os documentos apresentados.

15 CAUÇÃO E GARANTIA DO CONTRATO

15.1 Para garantia do contrato, deverá o vencedor prestar garantia de 5% (cinco por cento) do valor deste, a preços iniciais, sob pena de decair o direito à contratação.

15.1.1 A caução inicial será reforçada durante a execução dos serviços contratados, de forma a totalizar sempre 5% (cinco por cento) do valor vigente do contrato (preços iniciais mais aditivos e reajustamentos se houver).

15.1.2 A garantia e seus reforços poderão ser realizados em uma das seguintes modalidades:

15.1.2.1 Caução em dinheiro ou título da dívida pública;

15.1.2.1.1 No caso de opção por caução em dinheiro, o interessado deverá procurar a Tesouraria do Município de Pimenta/MG, para obter instruções de como efetuarla.

15.1.2.1.2 No caso de opção pelo Título da Dívida Pública, este deverá estar acompanhado de laudo de avaliação da Secretaria do Tesouro Nacional, no qual esta informará sobre a exequibilidade, valor e prazo de resgate, taxa de atualização, condições de resgate.

15.1.2.2 Seguro garantia;

15.1.2.2.1 No caso da opção pelo seguro garantia o mesmo será feito mediante entrega da competente apólice emitida por entidade em funcionamento no País, e em nome do Município de Pimenta/MG, cobrindo o risco de quebra do contrato, pelo prazo da duração.

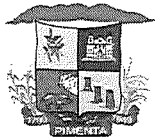

MUNICÍPIO DE PIMENTA

ESTADO DE MINAS GERAIS

CNPJ Nº.: 16.725.962/0001-48

Email: licitapta2@gmail.com

MUNICÍPIO DE PIMENTA	
Folha	Visto
92	2

do contrato, devendo a contratada providenciar sua prorrogação, por toda a duração do contrato, independente de notificação do Município de Pimenta/MG, sob pena de rescisão contratual.

15.1.2.3 Carta de fiança bancária, conforme minuta constante do edital;

15.1.2.3.1 No caso de fiança bancária, esta deverá ser a critério da licitante, fornecida por um banco localizado no Brasil, pelo prazo da duração do contrato, devendo a contratada providenciar sua prorrogação, por toda a duração do contrato, independente de notificação do Município de Pimenta/MG, sob pena de rescisão contratual, ressalvados os casos em que a duração do contrato for inferior ao prazo acima estipulado, quando deverá a caução ser feita pelo prazo contratual. Durante o período em que o contrato se encontre oficialmente paralisado ou suspenso não poderá ser exigida a prorrogação das fianças bancárias.

15.2 A garantia prestada será restituída após o recebimento definitivo da obra.

15.3 O contratado é responsável pelos encargos trabalhistas, previdenciários, fiscais e comerciais resultantes da execução do contrato.

15.4 A emissão da **Ordem de serviço** fica condicionada à apresentação da caução do contrato.

16 DAS INFRAÇÕES E SANÇÕES ADMINISTRATIVAS

16.1 O contratado será responsabilizado administrativamente pelas infrações previstas na Lei 8.666/93 e se sujeitará às sanções nela previstas nos casos em que ensejar o retardamento da execução do objeto, não mantiver a proposta, falhar ou fraudar na execução, comportar-se de modo inidôneo ou cometer fraude fiscal, podendo, após o devido processo legal, ser impedido de licitar e contratar com a Administração Pública contratante e descredenciado do sistema de cadastramento de fornecedores deste órgão pelo prazo de até 5 (cinco) anos, sem prejuízo das multas previstas no edital e no contrato e das demais cominações legais previstas nos artigos 81 à 88 da Lei 8.666/93.

16.2 Na aplicação das sanções previstas serão considerados, a natureza e a gravidade da infração cometida; as peculiaridades do caso concreto; as circunstâncias agravantes ou atenuantes; os danos que dela provierem para a Administração Pública.

17 DOS CRIMES E DAS PENALIDADES

Allysson José R. de Oliveira
Presidente da CPL

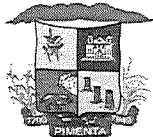

MUNICÍPIO DE PIMENTA

ESTADO DE MINAS GERAIS

CNPJ Nº.: 16.725.962/0001-48

Email: licitapta2@gmail.com

MUNICÍPIO DE PIMENTA	
Folha	Visto
53	2

17.1 No que se refere aos crimes em licitações e contratos administrativos, aplica-se neste contrato as disposições e penalidades previstas no Capítulo II-B, Título XI da Parte Especial do Código Penal, conforme disposto no Art. 178 da Lei 14.133/2021.

17.2 No que se refere aos crimes em licitações e contratos administrativos, o contratado que cometer fraude ao contrato (art. 337-L da Lei 14.133/2021) ou que declarado inidôneo, venha contratar com a Administração Pública (art. 337-M, § 2º da Lei 14.133/2021) se sujeita às penas previstas na Lei 14.133/21, Título V, Capítulo II-B.

18 DAS DISPOSIÇÕES FINAIS

18.1 A participação nesta licitação implica em plena aceitação dos termos e condições deste edital e seus anexos.

18.2 As regras do presente certame serão sempre interpretadas em favor da ampliação da disputa, desde que não comprometam o interesse da Administração, a finalidade e a segurança da contratação.

18.3 O adjudicatário obriga-se a aceitar, nas mesmas condições da proposta, os acréscimos ou supressões do valor inicial atualizado do objeto da presente licitação, nos termos do art. 65 da Lei nº 8.666/93.

18.4 Todos os representantes das licitantes deverão permanecer na sessão até a conclusão dos procedimentos, inclusive assinando a ata respectiva.

18.5 Não serão considerados motivos para desclassificação, simples omissões ou erros formais na proposta ou da documentação, desde que sejam irrelevantes e não prejudiquem o processamento da licitação e o entendimento da proposta, e que não firam os direitos das demais licitantes.

18.6 A cada licitante que participar do certame será permitido somente um representante para se manifestar em nome do representado, desde que autorizado por documento de habilitação legal, vedada a participação de qualquer interessado representando mais de um licitante. Referido representante poderá ser acompanhado por outras pessoas, que poderão assessorá-lo, sendo vedada a manifestação de qualquer natureza por essas outras pessoas.

18.7 Não se admitirá posterior complementação da documentação.

18.8 Os documentos apresentados na licitação poderão ser apresentados através de qualquer processo de cópia⁶, desde que autenticados por cartório competente, ou por cópias juntamente com as originais, e que, após devidamente comprovadas pelo presidente da Comissão ou seus membros, farão parte do processo licitatório.

18.9 A apresentação de documento (s) em cópia sem autenticação por uma das formas indicadas acima ensejará a invalidação do (s) mesmo (s);

⁶ Nota Explicativa: aplicável no que couber, os preceitos da Lei 13.726/2018.

Alysson José R. de Oliveira
Presidente da CPL

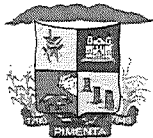

MUNICÍPIO DE PIMENTA

ESTADO DE MINAS GERAIS

CNPJ Nº.: 16.725.962/0001-48

Email: licitapta2@gmail.com

MUNICÍPIO DE PIMENTA	
Folha	Visto
54	2

18.10 O (s) documento apresentado (s) em cópia sem autenticação constará dos autos, porém será desconsiderado para fins de credenciamento, classificação ou habilitação de representante ou licitante;

18.11 Todos os documentos apresentados deverão estar em nome da licitante, com o número do CNPJ e, preferencialmente, com endereço respectivo, devendo ser observado o seguinte:

18.11.1 Se a licitante for a matriz, todos os documentos deverão estar com o número do CNPJ da matriz, ou;

18.11.2 Se a licitante for a filial, todos os documentos deverão estar com o número do CNPJ da filial, exceto quanto à Certidão Negativa de Débito junto ao INSS, por constar no próprio documento que é válido para matriz e filiais, bem assim, quanto ao Certificado de Regularidade do FGTS, quando o licitante tenha o recolhimento dos encargos centralizado, devendo, desta forma, apresentar o documento comprobatório de autorização para a centralização, ou;

18.11.3 Se a licitante for a matriz e a prestadora dos serviços for a filial, os documentos deverão ser apresentados com o número de CNPJ da matriz e da filial, simultaneamente, e

18.11.4 Serão dispensados da apresentação de documentos com o número do CNPJ da filial aqueles documentos que, pela própria natureza, forem emitidos somente em nome da matriz;

18.12 O não atendimento de qualquer exigência ou condição deste edital quanto às condições de credenciamento, proposta de preços e habilitação, implicará na desclassificação ou inabilitação da licitante, conforme o caso.

18.13 As licitantes que iniciaram suas atividades no exercício corrente deverão, quando for exigido, em substituição ao Balanço Patrimonial, apresentar o Balanço de Abertura.

18.14 As licitantes classificadas como Microempresas e empresas de pequeno porte, não poderão, para fins da comprovação da qualificação econômica e financeira, substituir os balanços pela Declaração Anual de Imposto de Renda.

18.15 A não indicação pelos licitantes do critério de aferição da capacidade econômica e financeira exigida na fase de habilitação e, tendo o licitante apresentado apenas o Contrato Social, será entendido que o mesmo optou tacitamente pela comprovação do capital social mínimo.

18.16 A não indicação pelos licitantes do critério de aferição da capacidade econômica e financeira exigida na fase de habilitação e, tendo o licitante apresentado o balanço patrimonial, será entendido que o mesmo optou tacitamente pela comprovação do patrimônio líquido.

18.17 No caso de divergência entre o valor numérico e o por extenso informado pela licitante, prevalecerá este último.

Allysson Jose R. de Oliveira
Presidente da CPL

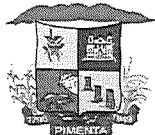

MUNICÍPIO DE PIMENTA

ESTADO DE MINAS GERAIS

CNPJ Nº.: 16.725.962/0001-48

Email: licitapta2@gmail.com

MUNICÍPIO DE PIMENTA	
Folha	Visto
55	2

18.18 As empresas poderão remeter os envelopes por correio ou outro meio semelhante, com aviso de recebimento, desde que sejam recebidos no prazo previsto neste edital, não se responsabilizando o Município pela eventual perda dos prazos estipulados ou pela entrega em local diferente e pessoa diversa do setor de licitação e presidente da comissão, respectivamente.

18.18.1 O Município não se responsabilizará por envelopes entregues a secretárias, recepcionistas ou em qualquer outra repartição do órgão, que não seja o Setor de Licitações ficando a cargo do licitante a confirmação do recebimento.

18.19 Reserva-se o Município de Pimenta a faculdade de revogar, por razões de interesse público, ou anular, por ilegalidade a presente licitação, bem como, o direito de adiá-la ou prorrogar o prazo para o recebimento e/ou abertura das propostas, descabendo em tais casos qualquer indenização às licitantes.

18.20 Será dada vista aos proponentes interessados tanto das Propostas Comerciais como dos Documentos de Habilitação apresentados na sessão.

18.21 É facultado ao Presidente da Comissão ou à Autoridade Superior em qualquer fase do julgamento promover diligência destinada a esclarecer ou complementar a instrução do processo e a aferição do ofertado, bem como solicitar a Órgãos competentes a elaboração de pareceres técnicos destinados a fundamentar as decisões.

18.22 É vedado ao licitante retirar sua proposta ou parte dela após a abertura da sessão de licitação.

18.23 É vedado à contratada subcontratar total ou parcialmente o objeto do contrato.

18.24 O (s) contrato (s) oriundo desta licitação vigorará por um período de **06 (seis) meses**, podendo ser prorrogado nos termos da Lei **8.666/93**.

18.25 A Obra, objeto desta licitação terá o prazo de execução de **03 (três) meses** conforme cronograma físico financeiro, podendo ser prorrogado nos termos da Lei **8.666/93**.

18.26 Aplica-se no que couber, a esta licitação e ao (s) contrato (s) que dela se originar, os mandamentos previstos no Decreto 7.983/2013 sendo que a assinatura do (s) contrato (s) implica a concordância da contratada com a adequação de todos os projetos anexos ao instrumento convocatório a que se vincula o ajuste, a qual aquiesce que eventuais alegações de falhas ou omissões em qualquer das peças, orçamentos, plantas, especificações, memoriais e estudos técnicos preliminares dos projetos não poderão ultrapassar, no seu conjunto, a dez por cento do valor total do contrato, nos termos do art. 13, II do Decreto nº 7.983, de 2013.

18.27 No caso de aditamento do (s) contrato (s) originados desta licitação, a formação do preço no (s) aditivo (s) deverão contar com orçamento específico detalhado em planilhas elaboradas pelo município na forma prevista no Capítulo II do Decreto nº

Wilson José R. de Oliveira
Presidente da CPL

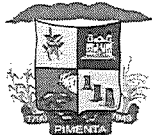

MUNICÍPIO DE PIMENTA

ESTADO DE MINAS GERAIS

CNPJ Nº.: 16.725.962/0001-48

Email: licitapta2@gmail.com

MUNICÍPIO DE PIMENTA	
Folha	Visto
56	2

7.983, de 2013, mantidos os limites previstos no § 1º do art. 65 da Lei nº 8.666, de 1993.

18.28 Os casos omissos e dúvidas com relação a presente licitação e a este EDITAL serão resolvidos pela Comissão Permanente de Licitações.

18.29 Informações adicionais poderão ser prestadas pelo telefone (37) 3324-1057, de segunda a sexta-feira, no horário de 9h às 17h, ou pelo e-mail: licitapta2@gmail.com.

Pimenta/MG, 07 de agosto de 2023.

Allysson José Ribas de Oliveira
Presidente da Comissão Permanente de Licitação

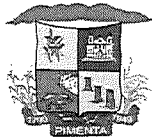

MUNICÍPIO DE PIMENTA	
Folha	Visto
57	2

ANEXO I

MODELO DE DECLARAÇÃO

CONHECIMENTO DOS TERMOS DO PROJETO E LOCAL DA OBRA

Licitação: Tomada de Preços nº 006/2023

Procedimento Licitatório nº 058/2023

Eu _____, pessoa física inscrita no CPF sob o nº _____, RG nº _____ e CREA e/ou CAU nº _____, Responsável Técnico da empresa _____, pessoa jurídica inscrita no CNPJ _____ com sede administrativa na _____, nº _____, bairro _____, cidade de _____/_____,

DECLARO QUE recebemos os documentos e temos conhecimento de todas as informações e condições locais para o cumprimento das obrigações do objeto licitado, caso o objeto da licitação venha a ser contratado com nossa empresa, cumprindo as exigências da Visita Técnica para a participação da licitação.

Por ser verdade, firmo a presente.

Local e data

Assinatura do representante legal
Carimbo de CNPJ

Allysson José R. de Oliveira
Presidente da CPL

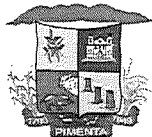

MUNICÍPIO DE PIMENTA	
Folha	Visto
68	2

ANEXO II

MODELO DE TERMO DE DESISTÊNCIA RECURSAL

Licitação: Tomada de Preços nº 006/2023
Procedimento Licitatório nº 058/2023

A empresa _____, inscrita no CNPJ nº _____, por seu representante legal o Sr. (a) _____, portador da cédula de identidade nº _____ e do CPF nº _____, vem através deste, **renunciar** expressamente a eventual direito de recurso administrativo quanto à decisão na fase de habilitação e **autoriza** a imediata abertura dos envelopes referente às Propostas Comerciais, bem como a competente adjudicação e homologação do processo licitatório.

Por ser verdade, firmamos a presente.

Local e data

Declaração Optativa: Ressaltamos que a desistência do prazo recursal não é obrigatória, pelo contrário, constitui uma prerrogativa para o fornecedor/licitante participante.

Allysson José R. de Oliveira
Presidente da CPL

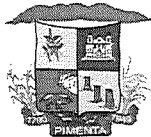

MUNICÍPIO DE PIMENTA

ESTADO DE MINAS GERAIS

CNPJ Nº.: 16.725.962/0001-48

Email: licitapta2@gmail.com

MUNICÍPIO DE PIMENTA	
Folha	Visto
59	2

ANEXO III

MODELO DE DECLARAÇÃO NÃO EMPREGA MENOR DE DEZOITO ANOS

EMPREGADOR PESSOA JURÍDICA

PROCEDIMENTO LICITATÓRIO: Nº 058/2023.

MODALIDADE: TOMADA DE PREÇOS: Nº 006/2023

A _____, inscrita no CNPJ
sob o nº _____, com sede à
_____, neste ato representada por
_____, inscrito no CPF sob o nº
_____ e RG nº _____ SSP/_____,
(nacionalidade) _____, (estado civil)
_____, (profissão) _____ residente a
_____, **DECLARA** para fins do disposto no
Inciso V do Art. 27 da Lei 8.666/93, acrescido pela Lei 9.854/99, que não emprega
menor de dezoito anos em trabalho noturno, perigoso ou insalubre e não emprega
menor de dezesseis anos.

Ressalva:

Emprega menor, a partir de quatorze anos, na condição de aprendiz:

- Sim
 Não

Local e data

Assinatura de representante legal

Carimbo de CNPJ

Alysson José R. de Oliveira
Presidente da CPL

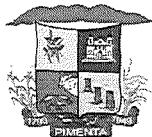

MUNICÍPIO DE PIMENTA

ESTADO DE MINAS GERAIS

CNPJ Nº.: 16.725.962/0001-48

Email: licitapta2@gmail.com

MUNICÍPIO DE PIMENTA	
Folha	Visto
60	✓

ANEXO IV

DECLARAÇÃO DE INEXISTÊNCIA DE FATO IMPEDITIVO DA HABILITAÇÃO

PROCEDIMENTO LICITATÓRIO: Nº 058/2023.

MODALIDADE: TOMADA DE PREÇOS: Nº 006/2023

Declaro, sob as penas da lei, a inexistência de fatos impeditivos que obstaculizem a habilitação no **Tomada de Preços nº 006/2023**, da empresa _____, inscrita no CNPJ sob o nº _____, com sede à _____, neste ato representada por _____, inscrito no CPF sob o nº _____ e RG nº _____ SSP/_____, (nacionalidade) _____, (estado civil) _____, (profissão) _____ residente a _____.

Por ser verdade, firmo a presente.

Local e data

**Assinatura de representante legal
Carimbo de CNPJ**

Allysson José R. de Oliveira
Presidente da CPL

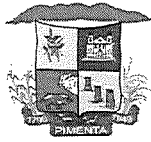

MUNICÍPIO DE PIMENTA

ESTADO DE MINAS GERAIS

CNPJ N.º: 16.725.962/0001-48

Email: licitapta2@gmail.com

MUNICÍPIO DE PIMENTA	
Folha	Visto
61	2

ANEXO V

MODELO DE DECLARAÇÃO DE ENQUADRAMENTO Lei Complementar n.º 123/2006

PROCEDIMENTO LICITATÓRIO: N.º 058/2023.

MODALIDADE: TOMADA DE PREÇOS: N.º 006/2023

A _____, inscrita no CNPJ sob o n.º _____, com sede à _____, neste ato representada por _____, inscrito no CPF sob o n.º _____ e RG n.º _____ SSP/_____, (nacionalidade) _____, (estado civil) _____, (profissão) _____ residente a _____, DECLARA, sob as penas da Lei, para fins do disposto no Inciso III do Artigo 1º da Lei Complementar n.º 123, de 14 de dezembro de 2006, que *cumpr*e os requisitos estabelecidos em seu Artigo 3º e está apta a usufruir o tratamento favorecido estabelecido no Capítulo V – Seção Única daquela Lei Complementar.

Declaro ainda, que não existe qualquer impedimento entre os previstos nos Incisos do §4º do Artigo 3º da Lei Complementar n.º 123/2006.

Por ser verdade, firmo a presente.

Local e data

**Assinatura de representante legal
Carimbo de CNPJ**

Allysson José R. de Oliveira
Presidente da CPL

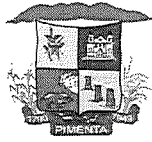

ANEXO VI

MINUTA DE CONTRATO ADMINISTRATIVO

CONTRATANTE: O MUNICÍPIO DE PIMENTA/MG, pessoa jurídica de direito público, inscrito no CNPJ sob o número 16.725.962/0001-48 com sede administrativa na Avenida JK, nº 396, na cidade de Pimenta – MG, neste ato representado pelo Prefeito, **Geovanio Gualberto Macedo**.

CONTRATADA:, inscrita no CNPJ sob o número com sede na, na cidade de, neste ato representada pelo seu sócio

CLÁUSULA PRIMEIRA

DAS DISPOSIÇÕES PRELIMINARES

I. Este contrato tem como fundamento a Lei 8.666/93 e visa principalmente a promoção do desenvolvimento nacional sustentável e observará os princípios básicos da legalidade, da impessoalidade, da moralidade, da igualdade, da publicidade, da proibidade administrativa, da vinculação ao instrumento convocatório e dos que lhes são correlatos.

II. O presente contrato reger-se-á por suas cláusulas e pelos preceitos do direito público, aplicando-lhe supletivamente, especialmente os casos omissos, o princípio da teoria geral dos Contratos e as disposições do direito privado.

III. Este contrato tem regime de **Execução Indireta** nos termos da Lei, e tipo de execução é **Empreitada por Preço global**.

IV. As partes acima identificadas têm, entre si, justo e acertado, o presente Contrato Administrativo, que se regerá pela Lei nº 8.666, de 21 de junho de 1993 e as cláusulas e condições descritas no presente, conforme Tomada de Preços nº **005/2023**, vinculando-se ao referido Edital.

CLÁUSULA SEGUNDA

DO OBJETO

I. Contratação de Empresa Especializada, nos termos e especificações contidas no edital e seus anexos, nos termos do **Procedimento Licitatório nº 0xx/2023, Tomada de Preços nº 0xx/2023**.

II. Do detalhamento do objeto:

Allysson José R. de Oliveira
Presidente da CPL



MUNICÍPIO DE PIMENTA

ESTADO DE MINAS GERAIS

CNPJ Nº.: 16.725.962/0001-48

Email: licitapta2@gmail.com

MUNICÍPIO DE PIMENTA	
Folha	Visto
03	2

Item	Descrição da Obra	Prazo de execução (meses)	Valor
01	R\$

CLÁUSULA TERCEIRA

DO PRAZO

- I. O contrato terá vigência por um período 6 (seis) meses, com termo inicial em ___/___/___ e termo final em ___/___/___, podendo ser prorrogado nos termos da Lei 8.666/93 e Legislações pertinentes.
- II. O prazo de execução da obra será de 02 (dois) meses conforme definido no cronograma de execução aprovado.

CLÁUSULA QUARTA

DA EXECUÇÃO DO CONTRATO

- I. Os serviços deverão ser executados nos termos do edital da **Tomada de Preços nº .../2023**, seus **Projeto (s), Memorial (s) Descritivo (s), Cronograma (s) Físico Financeiro e Planilha (s) Orçamentária (s)**, incluindo o fornecimento de todo o material e demais condições estabelecidas neste instrumento.
- II. São requisitos mínimos para prestação dos serviços o atendimento ao disposto nos artigos 28 a 30 da Lei Federal nº 8.666 de 21 de junho de 1993.

CLÁUSULA QUINTA

DO PREÇO E DA FORMA DE PAGAMENTO

- I. A Contratante pagará à Contratada o valor global de R\$.....(.....), no qual já estão inclusos todos os custos com maquinários e mão de obra, fretes, carga e descarga, bem como todos os encargos que por ventura possam recair sobre a execução do objeto, inclusive impostos, taxas, BDI e encargos trabalhistas.
- II. O valor unitário é o constante na Planilha Orçamentária de Custo anexo da Proposta Comercial da licitação **Tomada de Preços nº/2023**.
- III. O pagamento será efetuado parcelado, de acordo as medições realizadas, no prazo de até 10 (dez) dias úteis após a aprovação do Boletim de Medição, emissão da respectiva Nota Fiscal, ficando o(s) pagamento(s) condicionado(s) à aprovação do Boletim de Medição e liberação dos recursos pelo órgão concedente.
- IV. Todos os pagamentos serão realizados mediante apresentação de Nota(s) Fiscal(s) e consequente aceitação da(s) mesma(s). As notas fiscais deverão ser emitidas após a aprovação do Boletim de Medição.

Allysson José R. de Oliveira
Presidente da CPL

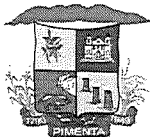

MUNICÍPIO DE PIMENTA

ESTADO DE MINAS GERAIS

CNPJ Nº.: 16.725.962/0001-48

Email: licitapta2@gmail.com

MUNICÍPIO DE PIMENTA	
Folha	Visto
69	1

V. Caso verifique irregularidades na emissão da(s) Nota(s) Fiscal(s), será feita a devolução e solicitada outra(s) Nota(s) Fiscal(s), ficando, sem qualquer custo adicional para a Contratante que prorrogará o prazo de pagamento proporcionalmente à sua regularização.

VI. A Nota Fiscal de prestação de serviços, objeto desta licitação, deverá ser emitida em nome do Município de Pimenta/MG, pessoa jurídica inscrita no CNPJ sob o nº 16.725.962/0001-48.

VII. No valor está incluso todos os custos com todos os materiais, maquinários e mão-de-obra necessários para a execução da obra, bem como todos os encargos e BDI que porventura possam recair sobre a execução dos serviços, objeto deste contrato.

CLÁUSULA SEXTA

DO REAJUSTE

I. O valor do presente contrato, será fixo e irrevogável.

CLÁUSULA SÉTIMA

DA DOTAÇÃO ORÇAMENTÁRIA

I. Para custear as despesas decorrentes do presente contrato serão utilizados recursos próprios do Município, consignados no orçamento vigente nas seguintes rubricas orçamentárias:

CLÁUSULA OITAVA

DAS OBRIGAÇÕES

I. Do Contratante

- a) Emitir a Nota de Empenho e proceder à assinatura do Contrato, nas condições estabelecidas neste Contrato;
- b) Proporcionar todas as facilidades indispensáveis à boa execução das obrigações contratuais;
- c) Exercer a fiscalização da execução e a gestão contratual por servidores especialmente designados, na forma prevista na Lei nº 8.666/93;
- d) Prestar as informações e os esclarecimentos atinentes ao objeto que venham a ser solicitados pela Contratada;
- e) Efetuar os pagamentos na forma e prazo estabelecidos no Contrato, efetuando as devidas retenções fiscais na fonte .

II. Da Contratada

- a) Apresentar para assinatura do contrato, Planilha Orçamentária com a composição unitária dos custos de todos os itens da planilha e o Cronograma

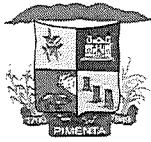

MUNICÍPIO DE PIMENTA

ESTADO DE MINAS GERAIS

CNPJ Nº.: 16.725.962/0001-48

Email: licitapta2@gmail.com

MUNICÍPIO DE PIMENTA	
Folha	Visto
65	2

- Físico-Financeiro, propostos com a observância dos critérios e exigências legais.
- b) Dar plena e fiel execução ao contrato, **respeitando todas as cláusulas e condições estabelecidas no Termo de Referência;**
- c) Coordenar, supervisionar e executar, sob sua exclusiva responsabilidade, a qualidade do objeto ora contratado, bem como, expressamente reconhecer e declarar que assume as obrigações decorrentes do contrato.
- d) Arcar com todos os encargos fixados pelas Leis Trabalhistas e Previdenciárias, para seus empregados/técnicos envolvidos na execução do objeto.
- e) Seguir toda a legislação vigente, em especial a CLT, no que diz respeito à segurança e higiene do trabalho.
- f) Manter, durante a execução do contrato, as condições de habilitação e qualificação exigidas para a contratação.
- g) Para emissão da Ordem de Serviço, deverá o vencedor prestar garantia de 5% (cinco por cento) do valor deste, a preços iniciais, sob pena de decair o direito à contratação.
1. A garantia prestada pelo contratado lhe será restituída após a execução e o recebimento definitivo da obra.
 2. A garantia inicial será reforçada durante a execução dos serviços contratados, de forma a totalizar sempre 5% (cinco por cento) do valor vigente do contrato (preços iniciais mais aditivos e reajustamentos se houver).
- h) A garantia e seus reforços poderão ser realizados em uma das seguintes modalidades:
1. Caução em dinheiro ou título da dívida pública;
 - 1.1 No caso de opção por caução em dinheiro, o interessado deverá seguir as orientações da Tesouraria do Município de Pimenta/MG.
 - 1.2 No caso de opção pelo Título da Dívida Pública, este deverá estar acompanhado de laudo de avaliação da Secretaria do Tesouro Nacional, no qual esta informará sobre a exequibilidade, valor e prazo de resgate, taxa de atualização, condições de resgate.
 2. Seguro garantia;
 - 2.1 No caso da opção pelo seguro garantia o mesmo será feito mediante entrega da competente apólice emitida por entidade em funcionamento no País, e em nome do Município de Pimenta/MG, cobrindo o risco de quebra do contrato, pelo prazo da duração do contrato, devendo a contratada providenciar sua prorrogação, por toda a duração do contrato, independente de notificação do Município de Pimenta/MG, sob pena de rescisão contratual.
 3. Carta de fiança bancária;
 - 2.1 No caso de fiança bancária, esta deverá ser a critério do licitante, fornecida por um banco localizado no Brasil, pelo prazo da duração do contrato, devendo a contratada providenciar sua prorrogação, por toda a duração do contrato, independente de notificação do Município de Pimenta/MG, sob pena de rescisão contratual, ressalvados os casos em que a duração do contrato for inferior ao prazo acima estipulado, quando deverá a caução ser feita pelo prazo contratual. Durante o período em que o contrato se encontre oficialmente paralisado ou suspenso não poderá ser exigida a prorrogação das fianças bancárias.

Antônio José R. de Oliveira
Presidente da CPL

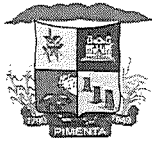

MUNICÍPIO DE PIMENTA

ESTADO DE MINAS GERAIS

CNPJ Nº.: 16.725.962/0001-48

Email: licitapta2@gmail.com

MUNICÍPIO DE PIMENTA	
Folha	Visto
66	9

- i) A contratada é responsável pelos danos causados diretamente à Administração ou a terceiros, na forma do art. 70, da Lei nº 8.666/93, sendo a subcontratação irregular, causa de rescisão contratual nos termos do Art. 78, VI da Lei 8.666/93.
- j) A contratada é responsável pelo salário integral dos empregados e demais despesas com vales e gratificações, EPI, uniformes, encargos trabalhistas, previdenciários, fiscais e comerciais resultantes da execução do contrato.
- k) A contratada é responsável por **manter o diário de obras atualizado** nos termos das normas pertinentes.
- l) A contratada é responsável por executar a obra em acordo com o cronograma apresentado e aprovado pela Administração.
- m) A contratada é responsável por observar todas as normas legais e técnicas relativas ao objeto/objetivo contratado.
- n) A empresa/licitante vencedora se submete aos mandamentos previstos no Art. 13, II, do Decreto 7983/2013;
- o) A contratada se obriga à adequação de todos os projetos anexos ao instrumento convocatório e aquiesce que eventuais alegações de falhas ou omissões em qualquer das peças, orçamentos, plantas, especificações, memoriais e estudos técnicos preliminares dos projetos não poderão ultrapassar, no seu conjunto, a dez por cento do valor total do presente CONTRATO, nos termos do art. 13, II do Decreto nº 7.983, de 2013;
- p) No caso de aditamento, a formação do preço deverá contar com orçamento específico detalhado em planilhas elaboradas pela CONTRATANTE, na forma prevista no Capítulo II do Decreto nº 7.983, de 2013, mantidos os limites previstos no § 1º do art. 65 da Lei nº 8.666, de 1993.
- q) É obrigação da CONTRATADA responsabilizar-se, sob pena de retenção de pagamento, por todos os encargos trabalhistas, previdenciários, fiscais e comerciais resultantes da execução do contrato assumidos com terceiros para a execução do objeto do contrato tendo em vista a responsabilidade solidária prevista no § 2º, art. 71 da Lei 8666/93⁷, inciso V, da Súmula 331 do TST⁸ e entendimento do TCU⁹ e STJ¹⁰ que privilegia inclusive, a retenção do pagamento.
- r) Para que não haja a retenção é obrigação da CONTRATADA, demonstrar quaisquer tipos de isenção de encargos trabalhistas, previdenciários, fiscais e comerciais, quando for o caso.

CLÁUSULA NONA

DA RESCISÃO

I. A inexecução total ou parcial de quaisquer das cláusulas do presente, enseja a sua rescisão, com as consequências nele previstas, em lei ou regulamento,

⁷ Art. 71, § 2º Lei 8.666/93. (...) A Administração Pública responde solidariamente com o contratado pelos encargos previdenciários resultantes da execução do contrato, nos termos do art. 31 da Lei nº 8.212, de 24 de julho de 1991.

⁸ Súmula nº 331 do TST - CONTRATO DE PRESTAÇÃO DE SERVIÇOS. LEGALIDADE (nova redação do item IV e inseridos os itens V e VI à redação) - Res. 174/2011, DEJT divulgado em 27, 30 e 31.05.2011.

⁹ TCU: Acórdão nº 1.009/2011-Plenário. Acórdão nº 947/2010-Plenário. Acórdão nº 3.961/2010-1ª Câmara. Acórdão nº 4.248/2011-1ª Câmara.

¹⁰ ADMINISTRATIVO. CONTRATO ADMINISTRATIVO DE PRESTAÇÃO DE SERVIÇO. ESTADO. RESPONSABILIDADE PELO PAGAMENTO DOS ENCARGOS. IMPOSSIBILIDADE. ART. 71, §1º, DA LEI N. 8.666/93. CONSTITUCIONALIDADE. RETENÇÃO DE VERBAS DEVIDAS PELO PARTICULAR. LEGITIMIDADE. (REsp 1241862/RS, Rel. MIN. MAURO CAMPBELL MARQUES, SEGUNDA TURMA, julgado em 28/06/2011, DJe 03/08/2011)

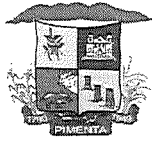

MUNICÍPIO DE PIMENTA

ESTADO DE MINAS GERAIS

CNPJ Nº.: 16.725.962/0001-48

Email: licitapta2@gmail.com

MUNICÍPIO DE PIMENTA	
Folha	Visto
67	2

podendo este instrumento contratual firmado, ser rescindido de conformidade com o disposto nos artigos 77 a 80 da Lei no 8.666/93.

CLÁUSULA DÉCIMA - DAS INFRAÇÕES E SANÇÕES ADMINISTRATIVAS

I. O contratado será responsabilizado administrativamente pelas infrações previstas na Lei 8.666/93 e se sujeitará às sanções nela previstas nos casos em que ensejar o retardamento da execução do objeto, não mantiver a proposta, falhar ou fraudar na execução, comportar-se de modo inidôneo ou cometer fraude fiscal, podendo, após o devido processo legal, ser impedido de licitar e contratar com a Administração Pública contratante e descredenciado do sistema de cadastramento de fornecedores deste órgão pelo prazo de até 5 (cinco) anos, sem prejuízo das multas previstas no edital e no contrato e das demais cominações legais previstas nos artigos 81 à 88 da Lei 8.666/93.

II. Na aplicação das sanções previstas serão considerados, a natureza e a gravidade da infração cometida; as peculiaridades do caso concreto; as circunstâncias agravantes ou atenuantes; os danos que dela provierem para a Administração Pública.

CLÁUSULA DÉCIMA PRIMEIRA - DOS CRIMES E DAS PENALIDADES

I. No que se refere aos crimes em licitações e contratos administrativos, aplica-se neste contrato as disposições e penalidades previstas no Capítulo II-B, Título XI da Parte Especial do Código Penal, conforme disposto no Art. 178 da Lei 14.133/2021.

II. No que se refere aos crimes em licitações e contratos administrativos, o contratado que cometer fraude ao contrato (art. 337-L da Lei 14.133/2021) ou que declarado inidôneo, venha contratar com a Administração Pública (art. 337-M, § 2º da Lei 14.133/2021) se sujeita às penas previstas na Lei 14.133/21, Título V, Capítulo II-B.

CLÁUSULA DÉCIMA PRIMEIRA

DA GARANTIA

I. O Município exigirá a garantia de 5% (cinco por cento) do valor deste, o que corresponde ao valor de R\$.....(.....), e no caso de aditivo, deverá a contratada completar a garantia de forma que a garantia perfaça 5% do valor do aditado atualizando e/ou renovando o prazo de vigência da garantia de acordo com a vigência do contrato/aditivo.

CLÁUSULA DÉCIMA SEGUNDA

DA PUBLICIDADE LEGAL

I. Incumbirá a CONTRATANTE providenciar a publicação deste instrumento, por extrato, no Diário Oficial, no prazo previsto na Lei nº 8.666/93.



MUNICÍPIO DE PIMENTA

ESTADO DE MINAS GERAIS

CNPJ N°.: 16.725.962/0001-48

Email: licitapta2@gmail.com

MUNICÍPIO DE PIMENTA	
Folha	Visto
68	2

CLÁUSULA DÉCIMA TERCEIRA

DAS DISPOSIÇÕES FINAIS:

- I. Fica eleito o foro da Comarca de Formiga/MG, para dirimir e solucionar quaisquer dúvidas oriundas do presente.
- II. A Contratada tem pleno conhecimento de todos os itens e anexos expressos na **Tomada de Preços nº/2023**, a eles se obrigando como se neste estivessem transcritos, inclusive quanto á obrigatoriedade de manter, durante toda a execução do Contrato, em compatibilidade com as obrigações por ela assumidas, todas as condições de habilitação e qualificação exigidas na licitação, de acordo com o Art. 55, inc. XIII, da Lei 8.666/93 e suas alterações.
- III. Acompanha este contrato como se neste estivesse transcrita, a Planilha Orçamentária com a composição unitária dos custos de todos os itens da planilha e o Cronograma Físico-Financeiro propostos com a observância dos critérios e exigências legais.
- IV. O contratado se obriga a aceitar, nas mesmas condições da proposta, os acréscimos ou supressões do valor inicial atualizado do objeto do contrato, nos termos do art. 65 da Lei nº 8.666/93.

E por estarem justos e contratados, firmam o presente em duas vias de igual teor e forma, perante as duas testemunhas, para que produza seus efeitos legais.

Pimenta/MG, de de 2023.

MUNICÍPIO DE PIMENTA

CNPJ: 16.725.962/0001-48

GEOVÂNIO GUALBERTO MACEDO - PREFEITO

CONTRATANTE

.....
CNPJ:

CONTRATADA

TESTEMUNHAS:

1 - _____

CPF: _____

2 - _____

CPF: _____

Alysson José R. de Oliveira
Presidente da CPL

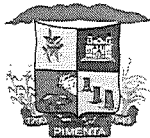

MUNICÍPIO DE PIMENTA

ESTADO DE MINAS GERAIS

CNPJ Nº.: 16.725.962/0001-48

Email: licitapta2@gmail.com

MUNICÍPIO DE PIMENTA	
Folha	Visto
69	✓

ANEXO VII

MODELO DE PROPOSTA COMERCIAL

TOMADA DE PREÇOS nº 006/2023
PROCEDIMENTO LICITATÓRIO Nº 058/2023.

TIPO: MENOR PREÇO GLOBAL

RAZÃO SOCIAL:

CNPJ:

INSCR. ESTADUAL:

ENDEREÇO:

TELEFONE:

E-mail:

OBJETO:, nos termos do Procedimento Licitatório nº 058/2023, Tomada de Preços nº 006/2023.

Item	Descrição da Obra	Quant	BDI	Valor Unitário	Valor Total
1					
2					
Valor Global – valor máximo					

VALOR TOTAL/GLOBAL DA PROPOSTA: R\$ (.....)

Nos preços propostos estão inclusos todos os tributos, custos e despesas, encargos e incidências, diretos ou indiretos, inclusive BDI, IPI ou ICMS, ISSQN, IRRF se houver incidência, não importando a natureza, que recaiam sobre a execução da Obra, objeto da presente licitação, inclusive o fornecimento de todo o material e mão de obra inclusive as obrigações referentes aos encargos trabalhistas, previdenciários, fiscais e comerciais resultantes da execução do contrato assumido com terceiro para a execução do objeto do contrato, tendo em vista a responsabilidade solidária prevista no § 2º, art. 71 da Lei 8666/93¹¹, inciso V, da Súmula 331 do TST¹² e entendimento do TCU¹³ e STJ¹⁴ que no qual diz que os contratos poderão ser rescindidos com a consequente retenção do pagamento para resguardar os cofres públicos, além da aplicação das sanções legais cabíveis.

Prazo de execução:

Prazo de validade da proposta: (mínimo de 60 dias).

¹¹ Art. 71, § 2º Lei 8.666/93. (...) A Administração Pública responde solidariamente com o contratado pelos encargos previdenciários resultantes da execução do contrato, nos termos do art. 31 da Lei nº 8.212, de 24 de julho de 1991.

¹² Súmula nº 331 do TST - CONTRATO DE PRESTAÇÃO DE SERVIÇOS. LEGALIDADE (nova redação do item IV e inseridos os itens V e VI à redação) - Res. 174/2011, DEJT divulgado em 27, 30 e 31.05.2011.

¹³ TCU: Acórdão nº 1.009/2011-Plenário. Acórdão nº 947/2010-Plenário. Acórdão nº 3.961/2010-1ª Câmara. Acórdão nº 4.248/2011-1ª Câmara.

¹⁴ ADMINISTRATIVO. CONTRATO ADMINISTRATIVO DE PRESTAÇÃO DE SERVIÇO. ESTADO. RESPONSABILIDADE PELO PAGAMENTO DOS ENCARGOS. IMPOSSIBILIDADE. ART. 31 DA LEI N. 8.666/93. CONSTITUCIONALIDADE. RETENÇÃO DE VERBAS DEVIDAS PELO PARTICULAR. LEGITIMIDADE. (REsp 1241862/RS, Rel. MIN. MAURO CAMPBELL MARQUES, SEGUNDA TURMA, julgado em 28/06/2011, DJe 03/08/2011)

Assinatura
José R. de Oliveira
Presidente da CPM

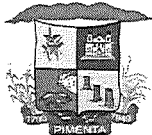

MUNICÍPIO DE PIMENTA

ESTADO DE MINAS GERAIS

CNPJ Nº.: 16.725.962/0001-48

Email: licitapta2@gmail.com

MUNICÍPIO DE PIMENTA	
Folha	Visto
70	2

Declaramos que compõe esta proposta:

- a) **Planilha de Quantitativos** e Preços Unitários, respeitado o teto máximo de preços unitários e totais;
- b) **Cronograma** físico financeiro;
- c) **composições** de custos do detalhamento de encargos sociais e do BDI nos termos da súmula nº 258 do TCU;

Declaração de que se compromete a apresentar para assinatura do contrato, Planilha Orçamentária com a composição unitária dos custos de todos os itens da planilha com a observância dos critérios e exigências legais.

Declaramos que esta proposta, nos termos do Edital, é firme e concreta, não nos cabendo desistência após a fase de habilitação, na forma do art. 43, § 6º, da Lei 8.666/93 com suas alterações.

Local e data

Assinatura e Carimbo de CNPJ

Allysson José R. de Oliveira
Presidente da CPL

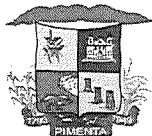

MUNICÍPIO DE PIMENTA	
Folha	Visto
70	2

ANEXO VIII

MODELO DE DECLARAÇÃO DE DISPONIBILIDADE DE EQUIPAMENTOS E INSTALAÇÕES

LICITAÇÃO: TOMADA DE PREÇOS Nº 006/2023
PROCEDIMENTO LICITATÓRIO Nº 058/2023

_____, inscrita no CNPJ sob o nº _____, por intermédio de seu representante legal o Sr. _____, portador da Cédula de Identidade nº _____ e CPF nº _____, **DECLARA** para os devidos fins que tem disponibilidade dos equipamentos e instalações adequados para a Execução da Obra, objeto da Licitação Tomada de Preços nº 006/2023 conforme rol exemplificativo a seguir:

.....
.....
.....
.....
.....
.....
.....
.....
.....
.....

Por ser verdade, firmo a presente.

Local e data

Assinatura de representante legal
Carimbo de CNPJ

Allysson José R. de Oliveira
Presidente da CPL

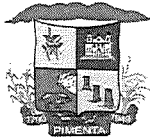

MUNICÍPIO DE PIMENTA

ESTADO DE MINAS GERAIS

CNPJ Nº.: 16.725.962/0001-48

Email: licitapta2@gmail.com

MUNICÍPIO DE PIMENTA	
Folha	Visto
72	2

ANEXO IX

MODELO DE DEMONSTRATIVO DA BOA SITUAÇÃO ECONÔMICO-FINANCEIRA

Município de Pimenta/MG

Comissão Permanente de Licitação

Licitação: Tomada de Preços nº 006/2023

Procedimento Licitatório nº 058/2023

Demonstrativo da Boa Situação Econômico-financeira exercício de 20....

1 - Índice de Liquidez Corrente (ILC) - Igual ou superior a 1,0 calculado pela fórmula:

$$ILC = \frac{AC}{PC}$$

2 - Índice Liquidez Geral (ILG) - Igual ou superior a 1,0 calculado pela fórmula:

$$ILG = \frac{AC + RLP}{PC + ELP}$$

3 - Solvência Geral - Igual ou maior a 1,0 calculado pela fórmula:

$$SG = \frac{AT}{PC + ELP}$$

Siglas:

AC= Ativo Circulante

PC=Passivo Circulante

RLP=Realizável a Longo Prazo

ELP=Exigível longo prazo

SG=Solvência Geral

AT=Ativo Total

Por ser verdade, firmo o presente.

Local e data

Assinatura de representante legal

Carimbo de CNPJ

Assinatura do Contador

Carimbo/Nº de CRC

Allysson José R. de Oliveira
Presidente da CPL

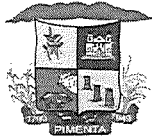

ANEXO X

MODELO DE DECLARAÇÃO

Licitação: Tomada de Preços nº 006/2023
Procedimento Licitatório nº 058/2023

A empresa _____, inscrita no CNPJ sob o nº _____, com sede à _____, DECLARA que:

- a)** Não possui no quadro de pessoal da empresa servidores públicos do Poder Executivo Municipal e/ou parentes dos membros da Comissão de Licitação, Pregoeiro (a) e Equipe de Apoio (que conduzem esse certame), exercendo funções técnicas, comerciais, de gerência, administração ou tomada de decisão;
- b)** Não é o autor do projeto, básico ou executivo, pessoa física ou jurídica e não é empresa responsável pela elaboração do projeto básico ou executivo ou da qual o autor do projeto seja dirigente, gerente, acionista ou detentor de mais de 5% (cinco por cento) do capital com direito a voto ou controlador, responsável técnico ou subcontratado;
- c)** não possui nenhuma das vedações do Art. 9º da Lei 8666/93.

Por ser verdade, firmo a presente.

Local e data

Assinatura e Carimbo de CNPJ

Allysson José R. de Oliveira
Presidente da CPI

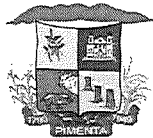

MUNICÍPIO DE PIMENTA	
Folha	Visto
74	✓

ANEXO XI

**MODELO DE DECLARAÇÃO DA OPÇÃO DE COMPROVAÇÃO DA
QUALIFICAÇÃO ECONÔMICA FINANCEIRA**

Ref. (identificação da licitação)

A empresa _____, inscrita no CNPJ sob o nº _____, com sede à _____, DECLARA que, nos termos do edital, demonstrará a boa situação econômica financeira através da comprovação da:

(citar uma das alternativas abaixo a qual a licitante optará):

- a) pela comprovação do capital social mínimo correspondente à 10% do valor global estimado, que será aferido com a análise do contrato social ou,
- b) pela comprovação do patrimônio líquido mínimo correspondente à 10% do valor global estimado, que será aferido com a apresentação do balanço patrimonial) ou
- c) pela Comprovação da boa situação econômica e financeira, com a apresentação do balanço patrimonial e demonstrações contábeis do último exercício social devidamente assinado pelo profissional responsável pela contabilidade da empresa licitante, consubstanciada nos índices definidos no edital e conforme demonstrativo da boa situação econômico financeira.

Por ser verdade, firmo a presente.

Local e data

Assinatura e Carimbo de CNPJ

Allysson José R. de Oliveira
Presidente da CPL



MUNICÍPIO DE PIMENTA	
Folha	Visto
35	2

ANEXO XII

- 1. Projetos;**
- 2. Memória de Cálculo;**
- 3. Planilha de Quantitativos e Custo;**
- 4. Cronograma Físico-Financeiro;**
- 5. Quadro Composição do BDI;**
- 6. Memorial Descritivo;**
- 7. Relatório Fotográfico;**

Allysson José R. de Oliveira
Presidente da CPL

MEMÓRIA DE CÁLCULO

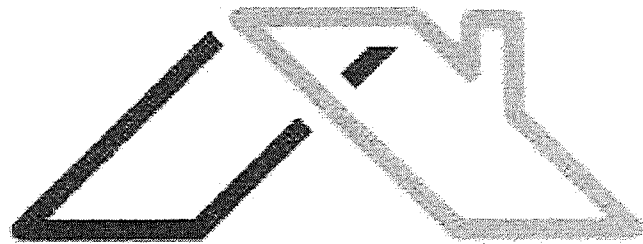

RS

ENGENHARIA

Alysson José R. de Oliveira
Presidente da CPL

ROBERTA NATHÁLIA DE SOUZA CAMPOS

CREA 319.666/D

MEMÓRIA DE CÁLCULO

1. O galpão terá na sua fundação 16 sapatas de dimensões 2.00 metros de profundidade por 0.80 de diâmetro. O volume de concreto de cada sapata é de 1.28 m³ totalizando 20.48 m³ sendo o FCK de 20mpa.

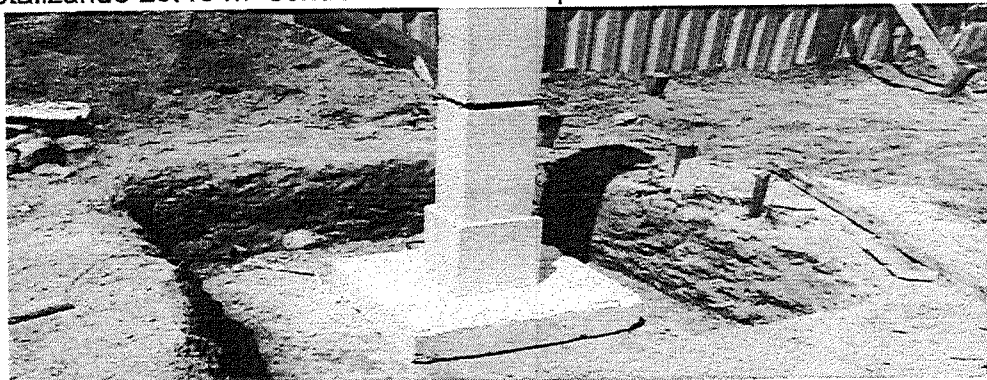

2. São 16 pilares de dimensões 0.24 metros de largura por 0.34 metros de comprimento, com 6 metros de altura. Colocados a cada 5 metros de distância de eixo a eixo, exceto os pilares da ponta, esses serão colocados com distância de 4.88 metros de eixo a eixo.



3. Serão colocadas 16 tesouras pré-moldadas ambas com inclinação de 10% e tamanho de 8.25 metros.

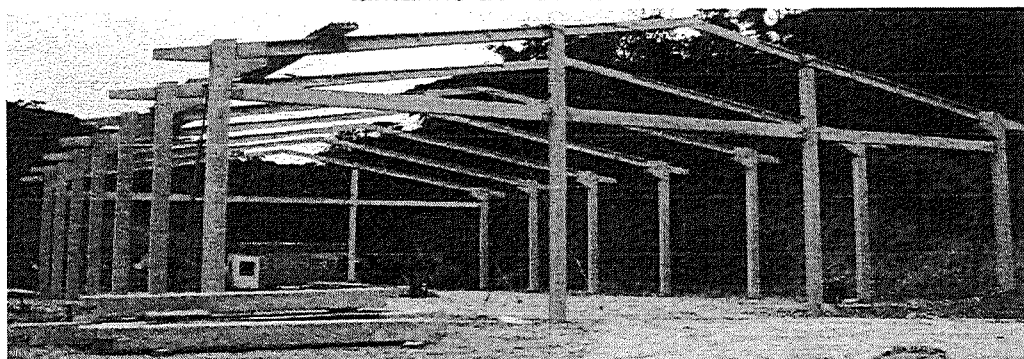

Allysson Jose R. de Oliveira
Presidente da CPL

4. Já as terças metálicas são 84 unidades com a distância de 1,30 metros de uma terça na outra e perfil 100x50 milímetros enrijecidos.

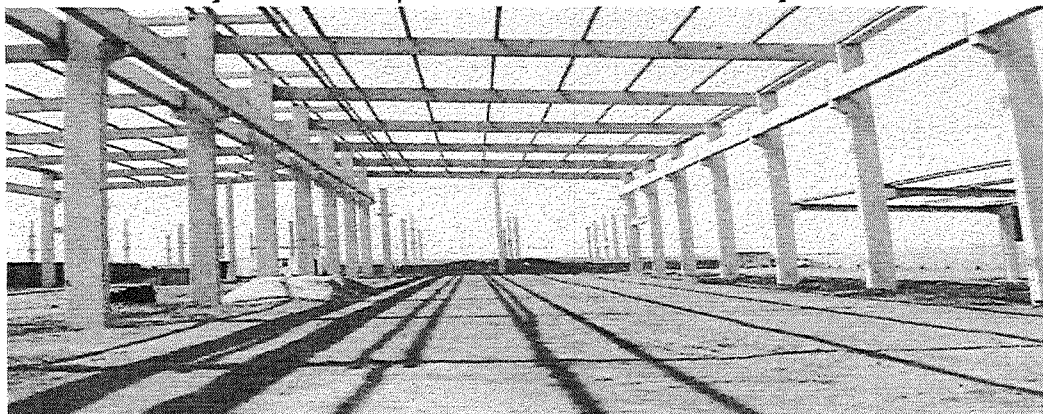

5. A parte das telhas galvanizadas cobriram uma área de 571.90 metros quadrados.

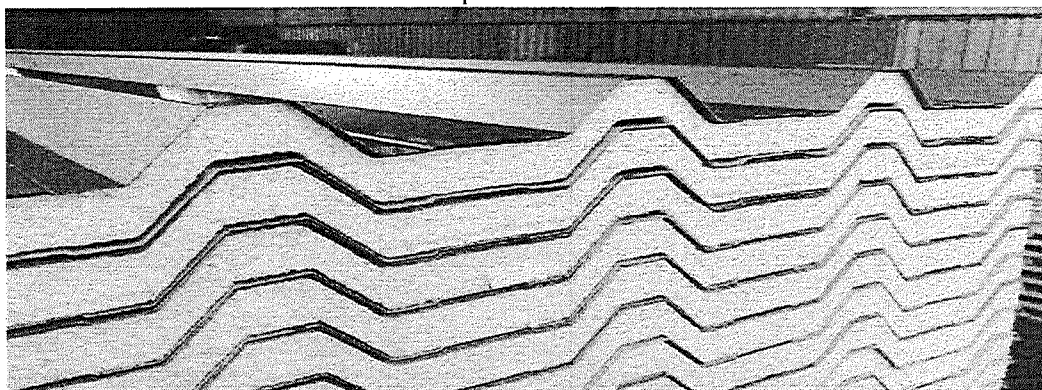

6. Serão utilizadas ferragens de 10 milímetros e de 12 milímetros.

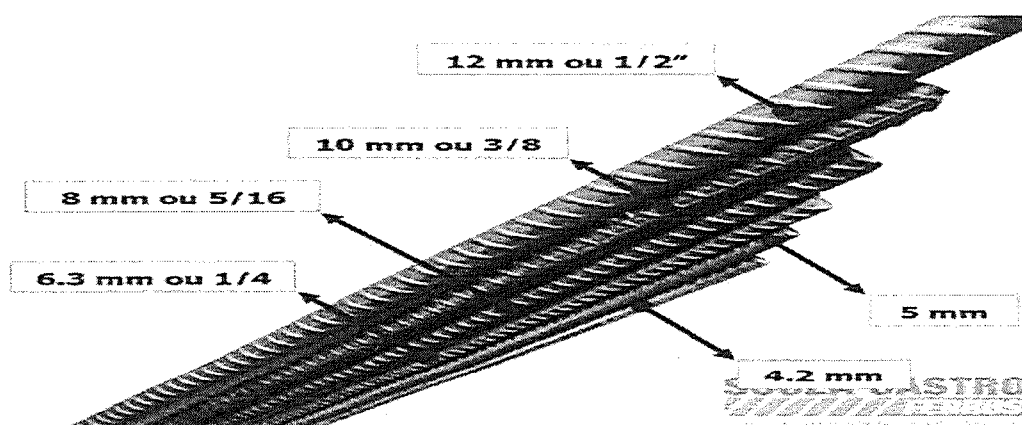

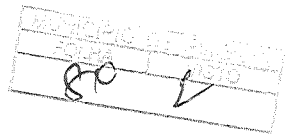

Allysson José R. de Oliveira
Presidente da CPL

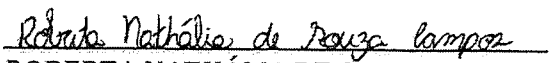

Piumhi, 31 de julho de 2023

GIOVANI MACEDO
PREFEITO MUNICIPAL

ROBERTA NATHÁLIA DE SOUZA CAMPOS
ENG. CIVIL - CREA 319.666/D

Allyson José R. de Oliveira
Presidente da CPI.

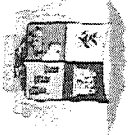

MUNICÍPIO DE PIMENTA
 ESTADO DE MINAS GERAIS
 CNPJ N.º: 16.725.962/0001-48



Allysson José R. de Oliveira
 Presidente da CP

PLANILHA QUANTITATIVA / CUSTOS

INTERESSADO: Município de Pimenta
 OBRA: Construção de Galpão em Estrutura Pré-Moldada
 DATA: 01/08/2023

ITEM	CÓDIGO	DESCRIPTIVO	UNID.	QUANT.	PREÇO			
					UNIT. SEM BDI	BDI 23,32%	UNIT. COM BDI	TOTAL COM BDI
1.0	GALPÃO EM ESTRUTURA PRÉ-MOLDADA							
1.1	COMP 001	Contratação de empresa especializada para execução e fornecimento de todo material para CONSTRUÇÃO DE GALPÃO EM ESTRUTURA PRÉ-MOLDADA, incluindo fundação, pilares e cobertura com telha termo acústica, conforme projeto e demais documentos. Incluso BDI.	UNID.	1	R\$ 187.600,00	R\$ 43.748,32	R\$ 231.348,32	R\$ 231.348,32
CUSTO TOTAL DA OBRA								R\$ 231.348,32

Responsável Técnico

Roberta Nathalia de Souza Campos
 Roberta Nathalia de Souza Campos
 Engenheira Civil
 Crea-MG: CREA 31 96666/D

CRONOGRAMA FÍSICO E FINANCEIRO

INFORMAÇÕES GERAIS

Município: Pimenta - Minas Gerais
 Projeto: GALPÃO PRE MOLDADO DA RECICLAGEM
 Responsável Técnico: Roberta Nathália de Souza Campos
 Nº CREA/CAU: CREA 319.686/D
 DATA: 01/08/2023

CRONOGRAMA FÍSICO E FINANCEIRO

Item	Descrição	Valor dos Serviços		01º MÊS			02º MÊS			03º MÊS		
		RS	Peso %	RS	Peso %	Acum. %	RS	Peso %	Acum. %	RS	Peso %	Acum. %
1	Grandes Itens (Etapas de obra)	231.348,32	100,00%	69.404,50	30,00%	70,00%	92.539,32	40,00%	70,00%	69.404,50	30,00%	100,00%
2	EXECUÇÃO DO GALPÃO PRE MOLDADO		0,00%	-			-			-		
3			0,00%	-			-			-		
4			0,00%	-			-			-		
5			0,00%	-			-			-		
6			0,00%	-			-			-		
7			0,00%	-			-			-		
8			0,00%	-			-			-		
9			0,00%	-			-			-		
10			0,00%	-			-			-		
11			0,00%	-			-			-		
12			0,00%	-			-			-		
13			0,00%	-			-			-		
TOTAIS		231.348,32	100,00%	69.404,50	30,00%	70,00%	92.539,32	40,00%	70,00%	69.404,50	30,00%	100,00%
TOTAIS ACUMULADOS		231.348,32	100,00%	69.404,50	30,00%	70,00%	161.943,82	70,00%	70,00%	231.348,32	100,00%	100,00%

Roberta Nathália de Souza Campos
 Responsável Técnico: Roberta Nathália de Souza Campos
 Crea: 319.686/D

Mysson José R. de Oliveira
 Presidente da CPT

82 /

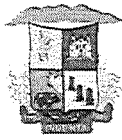

Contratação de empresa especializada para execução e fornecimento de todo material para CONSTRUÇÃO DE GALPÃO EM ESTRUTURA PRÉ-MOLDADA, incluindo fundação, pilares e cobertura com telha termo acústica, conforme projeto e demais documentos.

BDI (CONFORME ACÓRDÃO Nº 2622/13 e LEI Nº 13.161 DE 31/08/15)								
DISCRIMINAÇÃO DAS PARCELAS	SIG. ⁽¹⁾	CONSTRUÇÃO DE EDIFÍCIOS						INC. ⁽⁵⁾
		ISS ⁽²⁾				MATERIAL ⁽³⁾	DIFERENCIADO SERVIÇO TERCEIRIZADO ⁽⁴⁾ (ISS=5%)	
		2%	3%	4%	5%			
CUSTO DIRETO	CD	100%	100%	100%	100%	100%	100%	
ADMINISTRAÇÃO CENTRAL	AC	5,50%	5,50%	5,50%	5,50%	3,42%	4,00%	CD
LUCRO BRUTO	L	7,50%	7,50%	7,50%	7,50%	4,94%	6,16%	CD
DESPESAS FINANCEIRAS	DF	0,96%	0,96%	0,96%	0,96%	0,96%	0,96%	CD
SEGUROS, GARANTIAS E RISCO		2,27%	2,27%	2,27%	2,27%	1,29%	1,77%	CD
SEGUROS + GARANTIAS	S	1,00%	1,00%	1,00%	1,00%	0,53%	0,80%	CD
RISCO(*)	R	1,27%	1,27%	1,27%	1,27%	0,76%	0,97%	CD
TRIBUTOS	I	4,65%	5,15%	5,65%	6,15%	3,65%	6,15%	PV
ISS	ISS ⁽²⁾	1,00%	1,50%	2,00%	2,50%	-	2,50%	PV
PIS	PIS	0,65%	0,65%	0,65%	0,65%	0,65%	0,65%	PV
COFINS	-	3,00%	3,00%	3,00%	3,00%	3,00%	3,00%	PV
CPRB	INSS	-	-	-	-	-	-	PV
FÓRMULA DO BDI		$(1 + (AC + S + G + R)) \times (1 + DF) \times (1 + I)$ $(1 - (1 + CPRB))$						
BDI (NUMERADOR)		16,97%	16,97%	16,97%	16,97%	10,94%	13,37%	
BDI (DENOMINADOR)		95,35%	94,85%	94,35%	93,85%	96,35%	93,85%	
BDI		22,67%	23,32%	23,97%	24,64%	15,15%	20,80%	
OBSERVAÇÕES								
⁽¹⁾ SIGLA.								
⁽²⁾ QUANTO AO ISS O TCU ORIENTA OBSERVAR A LEGISLAÇÃO DO MUNICÍPIO. NO REFERIDO ACÓRDÃO O TCU PARTIU DA PREMISSA DE INCIDÊNCIA DO ISS EM 50% DO PREÇO DE VENDA, COM PERCENTUAIS DE 2%, 3%, 4% E 5%.								
⁽³⁾ BDI DIFERENCIADO A SER APLICADO EM CASOS DE FORNECIMENTO DE MATERIAIS E EQUIPAMENTOS. EX. ELEVADOR, ESCADAS ROLANTES, EQUIPAMENTOS DE REFRIGERAÇÃO ETC.								
⁽⁴⁾ BDI DIFERENCIADO A SER APLICADO PARA SERVIÇOS TERCEIRIZADOS.								
⁽⁵⁾ INCIDÊNCIA.								

Fonte: Tabela SETOP/Janeiro/2023.

O ISS do município de Pimenta/MG é 3%, portanto o BDI adotado será de 23,32%.

Pimenta, 01 de Agosto de 2023.

Roberta Nathalia de Souza Campos
Roberta Nathalia de Souza Campos
Engenheira Civil – CREA MG 319.666/D

Allysson José R. de Oliveira
Presidente da CPL

MEMORIAL DESCRITIVO

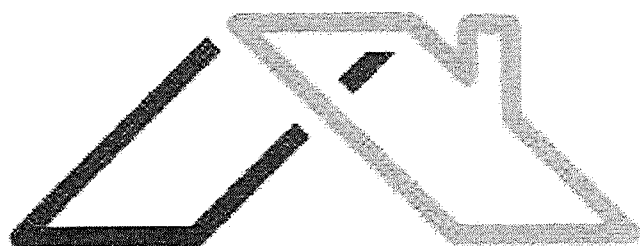

RS

ENGENHARIA

ROBERTA NATHÁLIA DE SOUZA CAMPOS

CREA 319.666/D

Allysson José R. de Oliveira
Presidente da CPT

MEMORIAL DESCRITIVO

PREFEITURA MUNICIPAL DE PIMENTA

OBRA: GALPÃO DE CONCRETO PRÉ - MOLDADO

ÁREA TOTAL: 571,90 m²

LOCAL: Município de Pimenta-MG

ENDEREÇO DA OBRA: Um terreno vago, situado no lugar denominado Fazenda São Miguel, localizado às margens da estrada vicinal que liga a cidade de Pimenta/MG a área tida por Tanque, com a área de 15.000,00m² (quinze mil metros quadrados).

RESPONSÁVEL TÉCNICO: Eng. Civil Roberta Nathália de Souza Campos – CREA 319.666/D

1. **OBJETIVO:** O presente memorial tem por objetivo descrever os serviços e materiais a serem utilizados na execução do Galpão de Concreto Pré-Fabricado de um pavimento com área de 571,90 metros quadrados a ser instalado no município de Pimenta Minas Gerais.

Os serviços de mão de obra, material e projetos específicos de construção da estrutura do galpão serão por conta da empresa contratada.

2. **INTEGRA ESTE PROJETO:** Desenho arquitetônico, ART, Memória de cálculo e o Memorial descritivo.

3. **CARACTERÍSTICAS GERAIS DO GALPÃO:** As dimensões arquitetônicas do galpão são de 16,34 metros de frente por 35,00 metros de frente aos fundos, com 16 pilares de 24x34 centímetros sendo a distância de um de pilar no outro 5 metros, com 16 tesouras pré-moldadas de concreto com inclinação 10% e tamanho 8,25 metros, com terças da cobertura do tipo metálica e telhas trapezoidais termoacústicas.

4. **ESPECIFICAÇÕES DE MATERIAIS E SERVIÇOS:** todos os materiais e serviços relativos a este projeto serão executados dentro da técnica, estando materiais e serviços condicionados a aprovação de um responsável técnico devidamente habilitado para esta obra.

5. **SERVIÇOS PRELIMINARES:** A contratada deve realizar o registro da obra no CREA/MG pela emissão da ART de execução. Os serviços iniciais devem contemplar a limpeza do terreno, terraplenagem e nivelamento são por conta do CONTRATANTE.

Allysson José R. de Oliveira
Presidente da CPL

6. MOVIMENTAÇÃO DE TERRA: Os serviços de terraplanagem contemplam além da limpeza, regularização e reaterro compactado, as escavações mecanizadas para as fundações conforme projeto especificamente serem realizados pela CONTRATANTE.

7. FUNDAÇÕES: As fundações e estrutura deverão ser executadas de acordo com a complexidade da edificação, atendendo suas necessidades para o bom funcionamento e suasegurança, o projeto e execução deverá ser de total responsabilidade da empresa vencedora da licitação e de seu responsável técnico.

As mesmas devem estar de acordo com as Normas ABNT e devem garantir perfeita estabilidade da estrutura do galpão.

8. ESTRUTURAS PRÉ-MOLDADAS: A infra-estrutura será executada com perfuratriz e concretada no local e supra-estrutura serão executadas em concreto armado pré-moldado, de acordo com as Normas da ABNT. A empresa contratada para a execução será totalmente responsável por qualquer parte da estrutura por ela executada, quanto a sua resistência e estabilidade.

As estruturas pré-moldadas fornecidas pela empresa devem atender os exigidos na NBR 9062 e 6118, bem como serem entregues a administração as especificações utilizadas no memorial descritivo e ART de projeto e execução das estruturas. As especificações mínimas sãoo FCK de 25MPA, dimensões devem gerar pé direito de 6,00 metros, além de prever o contraventamento e tirantes adequado a estrutura.

9. COBERTURA:

As telhas de cobertura devem ser executadas em telhas trapezoidais galvanizadas termoacústicas 0,50mm, tesouras de concreto e com terças metálica conforme projeto e ART específico entregues a administração.

10. SEGURANÇA DO TRABALHO:

A empresa contratada terá como obrigação:

- Atender aos encargos trabalhistas, previdenciários, fiscais e comerciais decorrentes da execução da obra em questão.

- Apresentar durante a execução da obra, **se solicitado**, documentos que comprovem estar cumprindo a legislação em vigor quanto as obrigações assumidas na presente obra.

- Manter durante a execução da obra, em compatibilidade com as obrigações por ele assumidas, condições mínimas de habitação.

Exigir e fazer cumprir todas as normas regulamentares sobre Medicina e Segurança do Trabalho, obrigando seus empregados a trabalhar com equipamentos de proteção individual (EPI), como óculos de proteção, luvas, botinas, protetor solar e protetorauricular.

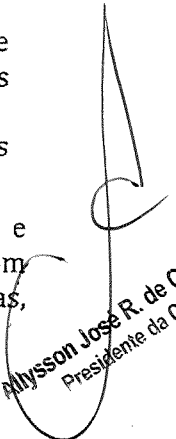

Mysson José R. de Oliveira
Presidente da CPL

- Sinalizar o local da obra e/ou serviço adequado, tendo em vista o trânsito de veículos, visitas e pedestres.

OBS: Os detalhes não apresentados neste memorial, e não previstos, serão especificados pelo Resp. Técnico no decorrer da Obra.

11. PAGAMENTOS: Os pagamentos serão realizados conforme o cronograma físico/financeiro sendo que a última parcela, fica condicionada a apresentação da CND da obra.

Piumhi, 31 de Julho de 2023



GEOVÂNIO MACEDO
PREFEITO MUNICIPAL

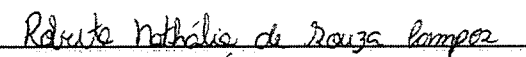

ROBERTA NATHÁLIA DE SOUZA CAMPOS
ENG. CIVIL – CREA 319.666/D



Allysson José R. de Oliveira
Presidente da CPI



MUNICÍPIO DE PIMENTA - ESTADO DE MINAS GERAIS

CNPJ N.º: 16.725.962/0001-48

Email: engenharia@pimenta.mg.gov.br

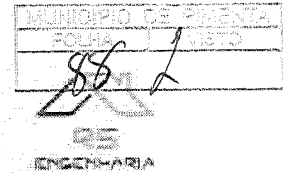

RELATÓRIO FOTOGRÁFICO

MUNICÍPIO: PIMENTA -

Projeto: Construção do galpão da reciclagem em estrutura pré-moldada no Município de Pimenta/MG.

Engenheiro responsável: Roberta Nathália de Souza Campos Crea: 319.666/D Data: 01/08/2023

Etapa: (x) Antes da realização da obra; () Durante a realização da obra; () Após a realização da obra;



Foto 01: LOCAL DA EXECUÇÃO DO GALPÃO DA RECICLAGEM



Foto 02: LOCAL DA EXECUÇÃO DO GALPÃO DA RECICLAGEM

Allysson José R. de Oliveira
Presidente do CREA

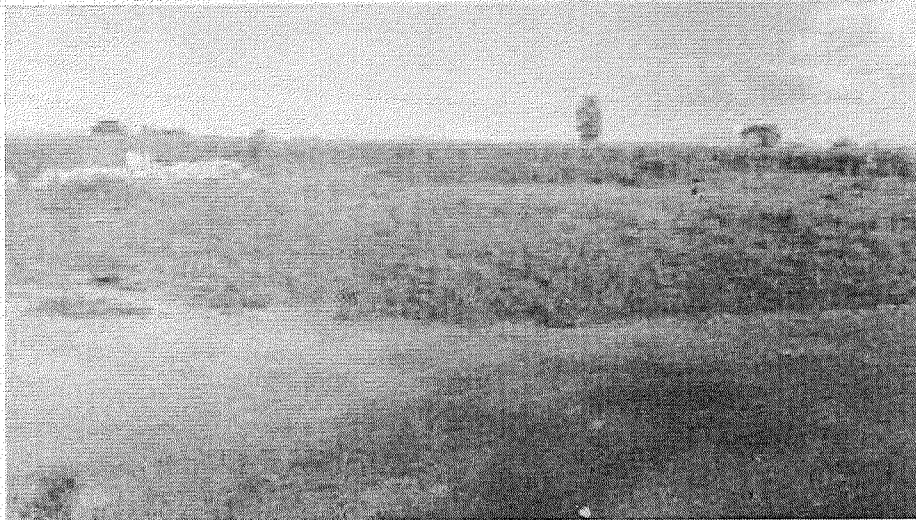

MUNICÍPIO DE PIMENTA - ESTADO DE MINAS GERAIS

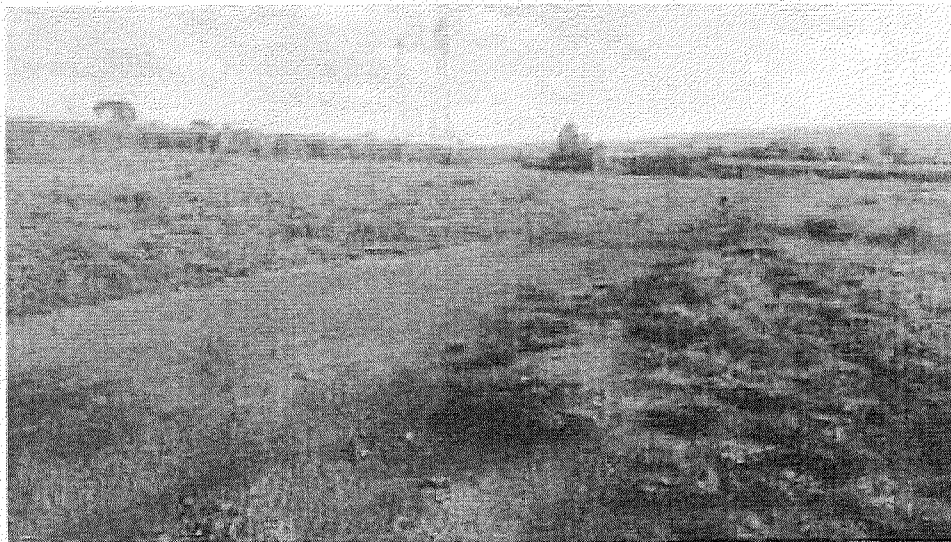
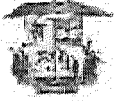
CNPJ N.º: 16.725.962/0001-48

E-mail: engenharia@pimenta.mg.gov.br



Foto 03: LOCAL DA EXECUÇÃO DO GALPÃO DA RECICLAGEM

Roberta Nathália de Souza Campos

Roberta Nathália de Souza Campos
Engenheira Civil – Responsável Técnico
CREA: 319.666/D

Atlysson José R. de Oliveira
Presidente da C.P.L.

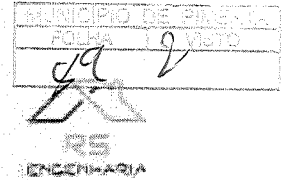
Avenida JK, nº 396 - TEL: (37) 3324-1057 – CEP: 35.585-000 – Pimenta – MG